

ROMÂNIA
JUDEȚUL HUNEDOARA
CONSILIUL JUDEȚEAN

HOTĂRÂREA NR.99/2019
privind aprobarea Strategiei județene privind protecția și promovarea
drepturilor copilului și a adultului în dificultate 2014–2020

CONSILIUL JUDEȚEAN HUNEDOARA

Având în vedere proiectul de hotărâre nr.93/2019 inițiat de președintele Consiliului Județean Hunedoara, domnul Bobora Mircea Flaviu, raportul de specialitate nr.5865/2019 al Direcției administrație publică locală – Serviciul juridic-contencios și relații cu consiliile locale din cadrul aparatului de specialitate al consiliului județean, avizul Comisiei pentru activități științifice, învățământ, culte, cultură, sport, tineret, probleme de sănătate, protecție socială, ale familiei și copilului, precum și de legătură cu ONG-urile cuprins în Raportul nr.6245/2019, precum și avizul Comisiei pentru administrație publică locală, juridică, apărarea ordinii publice, problemele minorităților, respectarea drepturilor omului și a libertăților cetățenești cuprins în Raportul nr.6247/2019;

Văzând Hotărârea nr.5/2019 a Colegiului Director al Direcției Generale de Asistență Socială și Protecția Copilului Hunedoara, precum și adresa nr.10811/2019 a directorului general al Direcției Generale de Asistență Socială și Protecția Copilului Hunedoara, înregistrată la registratura generală a consiliului județean cu nr.5744/2019;

În conformitate cu prevederile Legii 292/2011 a asistenței sociale, ale Legii nr.272/2004 privind protecția și promovarea drepturilor copilului, republicată, cu modificările și completările ulterioare, ale Legii nr.448/2006 privind protecția și promovarea drepturilor persoanelor cu handicap, republicată, cu modificările și completările ulterioare, ale Legii nr.17/2000 privind asistența socială a persoanelor vârstnice, republicată, cu modificările și completările ulterioare și ale art. 91 alin. 5 lit. a pct. 2 din Legea administrației publice locale nr. 215/2001, republicată, cu modificările și completările ulterioare;

În temeiul prevederilor art.97 alin.1 din Legea administrației publice locale nr.215/2001, republicată, cu modificările și completările ulterioare;

HOTĂRĂȘTE:

Art.1 Se actualizează Strategia județeană privind protecția și promovarea drepturilor copilului și a adultului în dificultate 2014-2020, conform anexei care face parte integrantă din prezenta hotărâre.

Art.2 Cu data prezentei, Hotărârea Consiliului Județean Hunedoara nr.65/2014 se abrogă.

Art.3 (1) Prezenta hotărâre va fi dusă la îndeplinire de către Direcția Generală de Asistență Socială și Protecția Copilului Hunedoara și se va comunica celor interesați prin grija Serviciului administrație publică locală, relații publice, ATOP din cadrul aparatului de specialitate al Consiliului Județean Hunedoara.

(2) Prezenta poate fi contestată în termenul și condițiile Legii nr.554/2004 a contenciosului administrativ, cu modificările și completările ulterioare.

PREȘEDINTE,
Mircea Flaviu Bobora

CONTRASEMNEAZĂ:
SECRETAR AL JUDEȚULUI
Daniel Dan

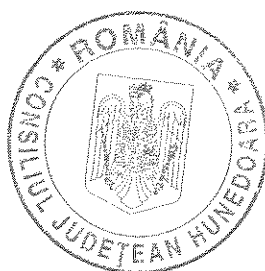

Deva, la 19 aprilie 2019

ANEXA NR

La Hotărârea Consiliului Județean Hunedoara nr. 99/2019

Prezenta conține 69 file.

PREȘEDINTE,
Mircea Flaviu Bobora

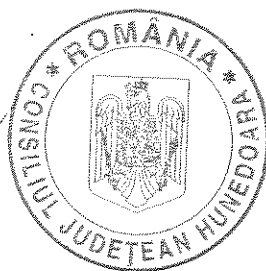

SECRETAR AL JUDEȚULUI,
Daniel Dan

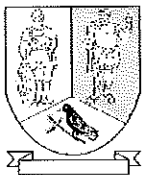

CONSILIUL JUDETEAN HUNEDOARA
DIRECTIA GENERALA DE ASISTENTA SOCIALA SI PROTECTIA
COPIIULUI HUNEDOARA
Deva, str. Iuliu Maniu, nr. 18; Telefon 0254-233.341, 0254-233.340; Fax 0254-
234.384
E-mail: dgaspchd@gmail.com

STRATEGIA JUDEȚEANĂ
pentru protecția și promovarea drepturilor copilului și adultului în dificultate

2014 – 2020

1. Introducere

Prezenta strategie se referă la asigurarea drepturilor depline tuturor copiilor, indivizilor/persoanelor cu handicap, persoanelor vârstnice și a altor persoane, grupuri sau comunități aflate în nevoie socială, pentru a beneficia complet de participarea la viața socială și economică.

Eforturile societății trebuie îndreptate în direcția întăririi și susținerii familiei în asumarea responsabilităților față de categoriile susprecizate. Astfel, resursele pentru depășirea unor situații dificile trebuie căutate pe rând în familia extinsă, rețeaua socială a familiei (de exemplu: prieteni, vecini, persoane apropiate), profesioniștii care intervin la un moment dat în viața copilului/a persoanei cu handicap/a adultului aflat în impas (de exemplu: medic de familie, educator, preot), comunitatea, prin intervenția structurilor consultative, autorităților locale și serviciilor sociale primare, de prevenire și în ultimă instanță, în intervenția specializată.

Prin implementarea prezentei strategii ne propunem să contribuim la îmbunătățirea situației socio-economice a grupurilor vulnerabile din județul Hunedoara, prin asigurarea unui cadru de acțiune la nivel județean a tuturor profesioniștilor din domeniu.

Prezenta Strategie subliniază importanța tuturor instituțiilor care, prin activitatea lor, au legatură cu persoanele vizate și care trebuie să conștientizeze faptul că sunt deopotrivă responsabile pentru protejarea intereselor și a drepturilor acestora.

2. Obiectivul general și principiile implementării strategiei

Obiectivul general al prezentei strategii îl reprezintă protecția și respectarea drepturilor copiilor, familiilor și persoanelor adulte în dificultate prin implicarea resurselor necesare și responsabilizarea tuturor factorilor cheie implicați în viața acestora.

Scopul strategiei este de a asigura un sistem de servicii integrate, bazat pe parteneriat, oferite copiilor/persoanelor vulnerabile în vederea respectării drepturilor și satisfacerii nevoilor acestora.

Principii și valori care stau la baza serviciilor sociale

1. Promovarea centrării societății pe dezvoltarea și bunăstarea copilului

Copiii reprezintă resursa umană a viitorului oricărei societăți și de aceea efortul colectiv al societății trebuie direcționat pentru bunăstarea copilului.

2. Promovarea și respectarea interesului superior al copilului

Interesul superior al copilului trebuie să prevaleze în fața oricăror alte interese atunci când se iau măsuri care îl privesc pe copil. Interesul superior al copilului reprezintă principiul fundamental care stă la baza legislației în domeniul protecției și promovării drepturilor copilului.

3. Universalitatea, nediscriminarea și egalitatea de șanse

Beneficiarii, fără niciun fel de discriminare, copii sau adulți, au acces în mod egal la oportunitățile de împlinire și dezvoltare personală, dar și la măsurile și acțiunile de protecție socială. Toți copiii/adulții aflați într-o situație similară beneficiază de același tratament și nu există o disproporție între scopul urmărit prin tratament inegal și mijloacele folosite

4. Primordialitatea responsabilității părinților în creșterea și îngrijirea copiilor și caracterul subsidiar, dar responsabil, al intervențiilor autorităților statului

Responsabilizarea și conștientizarea părinților copilului cu privire la responsabilitatea primară ce le revine în tot ceea ce înseamnă creșterea, îngrijirea, educarea, bunăstarea acestuia. Atunci când persoana sau familia nu își poate asigura integral nevoile sociale, intervin comunitatea și, complementar, statul.

5. Promovarea parteneriatului interinstituțional și cu societatea civilă

Autoritățile publice, instituțiile publice și private, organizațiile neguvernamentale, instituțiile de cult recunoscute de lege, precum și membrii comunității stabilesc obiective comune, conlucrează și mobilizează toate resursele necesare pentru asigurarea unor condiții de viață decente și demne pentru copii și persoanele vulnerabile. Parteneriatele vor avea drept scop schimbarea modului în care comunitatea înțelege să asigure protecția reală și efectivă a copiilor și persoanelor vulnerabile.

6. Participarea și consultarea copiilor în adoptarea deciziilor care îi privesc și activizarea adulților

Beneficiarii participă la formularea și implementarea politicilor cu impact direct asupra lor, la realizarea programelor individualizate de suport social și se implică activ în viața comunității, prin intermediul formelor de asociere sau direct, prin activități voluntare desfășurate în folosul persoanelor vulnerabile. Participarea favorizează schimbul de informații și dialogul constant, în baza respectului reciproc și valorizării opiniilor.

Măsurile de asistență socială au ca obiectiv final încurajarea ocupării, în scopul integrării/reintegrării sociale și creșterii calității vieții persoanei, și întărirea nucleului familial.

7. Asigurarea stabilității, continuității și complementarității îngrijirii personalizate acordate fiecărui copil

Asigurarea unui mediu familial stabil fiecărui copil, precum și servicii care sprijină dezvoltarea autonomiei la momentul maturității. Întrucât serviciile de protecție socială au un caracter temporar, trebuie identificate soluții pentru fiecare copil/persoană vulnerabilă care să poată avea caracter permanent.

8. Respectarea demnității umane

Fiecărei persoane îi este garantată dezvoltarea liberă și deplină a personalității, îi sunt respectate statutul individual și social și dreptul la intimitate și protecție împotriva oricărui abuz fizic, psihic, intelectual, politic sau economic

9. Echitatea și transparența bugetării/alocării financiare destinate copiilor și adulților

Se asigură creșterea gradului de responsabilitate a administrației publice centrale și locale față de cetățean, precum și stimularea participării active a beneficiarilor la procesul de luare a deciziilor. Toate persoanele care dispun de resurse socioeconomice similare, pentru aceleași tipuri de nevoi, beneficiază de drepturi sociale egale.

3. Contextul elaborării Strategiei

Județul Hunedoara este situat în partea central-vestică a României, având o suprafață de 7.062,67 km², adică aproximativ 3% din teritoriul României. Județul se învecinează la nord și nord-vest cu județul Arad, la vest cu județul Timiș, la sud-vest cu județul Caraș-Severin, la sud cu județul Gorj, la sud-est cu județul Vâlcea, la est și nord-est cu județul Alba.

Relieful județului Hunedoara este unul preponderent muntos, munții ocupând circa 68% din suprafața totală a județului; o altă treaptă de relief o reprezintă depresiunile intramontane (Depresiunea Petrosani, Depresiunea Hațeg, Depresiunea Brad) și culoare de văi (Culoarul Strei-Cerna, Culoarul Orăștie, Defileul Mureșului între Deva și Zam); clima județului este continental temperată de tranziție, umedă și răcoroasă la altitudini ridicate.

Resursele naturale cele mai importante sunt: zăcămintele de cărbuni, minereuri feroase și neferoase complexe, materiale de construcții (ex: calcar, gips, marmură), ape minerale și termale și resurse forestiere.

Județul Hunedoara este județul cu potențialul turistic cel mai ridicat din regiune, printre obiectivele naturale de importanță putându-se enumera: rezervații naturale și științifice, monumente ale naturii, două parcuri naționale (Parcul Național Retezat și Parcul Național Defileul Jiului), două parcuri naturale (Parcul natural Grădiștea Muncelului și Geoparcul Dinozaurilor – Țara Hațegului), izvoare minerale și termale exploatate în stațiunile balneoclimaterice Geoagiu-Bai și Vața de Jos, stațiuni montane precum Straja și Parâng. Obiectivele patrimoniului istoric, cultural și religios sunt numeroase și diverse și cuprind castre, drumuri, băi și așezări romane (Colonia Ulpia Traiana Sarmizegetusa), muzee (Muzeul Aurului din Brad).

Populația totală a județului Hunedoara la recensământul din 2011 era de 418.565, din care copii 82.147 (0-19 ani) și adulți 336.418 (19 ani – 85 ani și peste). Piața forței de muncă a înregistrat în anul 2012 un număr mediu de 108.000 persoane, față de 106.900 persoane în anul 2011.

În județul Hunedoara există 14 orașe și municipii: un municipiu reședință de județ- Deva; șase municipii – Brad, Hunedoara, Petroșani, Lupeni, Orăștie, Vulcan și șapte orașe – Aninoasa, Călan, Geoagiu, Hațeg, Petrila, Simeria, Uricani. În cele 14 orașe și municipii, în 2011 erau în evidențele statistice un număr de 313.918 de persoane, față de mediul rural, unde se găsesc un număr de 104.647 persoane, ca urmare a industrializării forțate și a numărului mare de localități urbane.

Elaborarea prezentei strategii s-a realizat în concordanță cu legislația națională în vigoare, din care amintim Legea nr. 292/2011 a asistenței sociale, Legea nr. 257/2013 pentru modificarea și completarea Legii nr. 272/2004 privind promovarea și respectarea drepturilor copiilor, Legea nr. 448/2006 actualizată privind protecția și promovarea drepturilor persoanelor cu handicap, Legea nr. 17/2000 republicată și actualizată privind asistența socială a persoanelor vârstnice, precum și cu proiectul Strategiei Naționale privind protecția și promovarea drepturilor copilului 2014 – 2020 și a Strategiei Naționale pentru incluziunea socială a persoanelor cu dizabilități.

De asemenea, prezenta strategie ia în considerare obiectivele cuprinse în Programul de Guvernare 2013 – 2016, țintele stabilite de Strategia Europa 2020 și respectă principiile cuprinse în Convenția ONU cu privire la drepturile copilului și în Convenția ONU privind drepturile persoanelor cu dizabilități.

Prioritatea absolută a programului de guvernare 2013 – 2016 o reprezintă continuarea reformei în toate domeniile. Pentru a fi considerate eficiente reformele în domeniul protecției copilului și în domeniul protecției persoanelor adulte trebuie să meargă mână în mână cu reformele din educație, sănătate. Reforma sistemului de asistență socială presupune transformarea acestuia dintr-un sistem pasiv în unul proactiv, schimbarea accentului de pe asistența acordată individului pe construirea măsurilor de protecție socială în jurul protecției familiei, prin creșterea gradului de securitate socială dar și al responsabilității individuale printr-o politică socială centrată pe copil și familie, care să încurajeze o îmbătrânire demnă și bazată pe un sistem integrat de servicii și prestații sociale pentru grupurile vulnerabile.

Strategia Europa 2020 propune priorități ce se susțin reciproc. În acest sens, se propun următoarele obiective pentru UE:

- 75% din populația cu vârsta cuprinsă între 20 și 64 de ani ar trebui să aibă un loc de muncă;
- 3% din PIB-ul UE ar trebui investit în cercetare-dezvoltare (C-D);
- rata abandonului școlar timpuriu ar trebui redusă sub nivelul de 10% și cel puțin 40% din generația tânără ar trebui să aibă studii superioare;
- numărul persoanelor amenințate de sărăcie ar trebui redus cu 20 de milioane.

Asistența socială cuprinde ansamblu de instituții, programe, măsuri, activități profesionalizate, servicii specializate de protejare a persoanelor, grupurilor, comunităților cu probleme speciale, aflate temporar în dificultate, care, datorită unor motive de natură economică, socio-culturală, biologică sau psihologică, nu au, prin mijloace și eforturi proprii, posibilitatea de a conduce un mod de viață decent.

În perioada de tranziție au fost dezvoltate în special alocațiile familiale și alte prestații destinate diferitelor categorii de persoane vulnerabile, răspunzând solicitării beneficiarilor orientată preponderent spre transferuri financiare. Serviciile sociale au devenit o prioritate doar în ultimii ani. Inițial, serviciile sociale au fost acordate de organizațiile neguvernamentale care, rămân și în continuare, principalii furnizori.

Odată cu reglementarea serviciilor sociale prin legislația specială adresată copilului, persoanelor vârstnice, persoanelor cu dizabilități, continuând apoi cu persoanele dependente de droguri, persoanele victime ale violenței în familie, sistemul de servicii sociale a început să prindă contur, fiind stabilite totodată responsabilitățile statului față de respectarea drepturilor sociale ale cetățenilor.

Prin **Legea nr. 47/2006** (inițial Legea nr. 705/2001) privind sistemul național de asistență socială, precum și prin Ordonanța nr. 68/2003 privind serviciile sociale, cu modificările și completările ulterioare, s-au pus bazele sistemului național de servicii sociale. Un aspect important al acestui sistem este legat de **descentralizarea responsabilității privind serviciile sociale la nivelul autorităților locale.**

În domeniul serviciilor sociale, pe parcursul timpului, a fost constituit cadrul legal în funcție de diverse categorii țintă de populație vulnerabilă. Serviciile sociale reprezintă activitatea sau ansamblul de activități realizate pentru a răspunde nevoilor sociale, precum și celor speciale, individuale, familiale sau de grup, în vederea depășirii situațiilor de dificultate, prevenirii și combaterii riscului de excluziune socială, promovării incluziunii sociale și creșterii calității vieții

Schimbarea în sistemul de protecție a copilului a început printr-o reformă legislativă, anul de referință în acest sens fiind **1997** când Guvernul României a pus bazele noului sistem legislativ, lansându-se astfel programul de reforma în serviciile de protecție a copilului, prevenirea abandonului și instituționalizării.

Această reformă a vizat descentralizarea activității pentru protecția copilului, la nivel județean, dezvoltarea serviciilor alternative de protecție a copilului, precum și înființarea în subordinea consiliilor județene, a serviciilor publice specializate pentru protecția copilului, respectiv **Direcțiile Județene pentru Protecția Copilului.**

Direcțiile pentru Protecția Drepturilor Copilului au adus o nouă optică în privința intervenției și protecției copilului. Astfel accentul se mută spre integrarea și reintegrarea copilului în familie, oferirea unor condiții cât mai apropiate de cele familiale prin proiecte și acțiuni de transformare sau închidere a centrelor de tip vechi și deschiderea unor locuințe familiale (case de tip familial, apartamente de tip familial) sau prin reorganizarea centrelor pe module de tip familial. Această măsură va avea rolul de a asigura o mai bună integrare socială, familială și profesională a copiilor, la ieșirea lor din sistemul de protecție socială.

O altă transformare majoră suferită la nivel de organizare instituțională a avut loc odată cu apariția **Legii 272/2004**. Aceasta lege a stabilit două aspecte fundamentale în sistemul de asistență socială:

- S-a creat un cadru legal unitar privind protecția și promovarea drepturilor copilului;
- S-a înființat **Direcția Generală de Asistență Socială și Protecția Copilului** prin reorganizarea:

- Direcției Generale pentru Protecția Drepturilor Copilului Hunedoara și a

- Direcției Județene de Asistență Socială Hunedoara.

D.G.A.S.P.C. Hunedoara asigură la nivel județean aplicarea legislației, a politicilor și strategiilor de asistență socială în domeniul protecției copilului, familiei, persoanelor singure, persoanelor vârstnice, persoanelor cu dizabilități și a oricăror persoane aflate în nevoie.

Pentru realizarea reformei în sistemul de asistență socială, țara noastră a beneficiat atât de fonduri interne (fonduri venite de la Guvernul României, Programele de Interes Național), cât și de un important suport extern, prin ajutorul Băncii Mondiale sau al Uniunii Europene (fonduri Phare).

Legea asistenței sociale (nr.292/2011) asigură cadrul legal și instituțional unitar și coordonat prin care sunt stabilite principiile și regulile generale de acordare a măsurilor de asistență socială, precum și criteriile de organizare și funcționare a sistemului, în vederea asigurării condițiilor adecvate pentru elaborarea și implementarea politicilor publice sectoriale din domeniul asistenței sociale.

În toată această perioadă, D.G.A.S.P.C. Hunedoara a implementat proiecte cu diverse finanțări prin care au fost închise toate centrele de tip vechi pentru copii, au fost înființate case și apartamente de tip familial, unele centre au fost modulate, s-au înființat centre de zi și centre de recuperare pentru copilul cu dizabilități sau alte tipuri de servicii specializate.

Reforma sistemului de protecție a persoanelor adulte cu dizabilități a început în anul 2005 prin restructurarea instituțiilor de tip vechi și înființarea de servicii alternative.

Asistența socială, pe lângă serviciile sociale, cuprinde și beneficiile sociale acordate în vederea dezvoltării capacităților individuale sau colective pentru asigurarea nevoilor sociale, creșterea calității vieții și promovarea principiilor de coeziune și incluziune socială.

Beneficiile de asistență socială reprezintă o formă de suplimentare sau de substituie a veniturilor individuale/familiale obținute din muncă, în vederea asigurării unui nivel de trai minimal, precum și o formă de sprijin în scopul promovării incluziunii sociale și creșterii calității vieții anumitor categorii de persoane ale căror drepturi sociale sunt prevăzute expres de lege.

În scopul prevenirii, limitării sau înlăturării efectelor temporare ori permanente ale unor situații care pot genera marginalizarea sau excluziunea socială a persoanei, familiei, grupurilor ori comunităților, se acordă atât beneficii universale cât și beneficii adresate în mod specific unor categorii de persoane, sub formă de alocații, indemnizații și ajutoare:

- **pentru familiile cu copii:**
 - alocația de stat pentru copii,
 - indemnizația pentru creșterea copilului,
 - stimulentele acordate în cazul în care mama sau tatăl care ar avea dreptul la concediu de creștere a copilului realizează venituri profesionale,
 - alocația pentru susținerea familiei,
 - alocația lunară de plasament.
- **pentru persoanele și familiile cu venituri mici:**
 - ajutorul social pentru asigurarea venitului minim garantat, ajutoare de urgență, ajutoare de înmormântare, ajutoare de încălzire.
- **pentru persoanele cu dizabilități** - o serie de beneficii destinate adulților și copiilor
 - indemnizație pentru însoțitorii persoanelor cu handicap vizual grav
 - indemnizație pentru adultul cu handicap grav și accentuat
 - buget complementar pentru adultul cu handicap grav, accentuat și mediu
 - indemnizație de hrană pentru persoane infectate cu HIV sau bolnave de SIDA
 - alocație de hrană pentru copii cu handicap HIV/SIDA

Categorii vulnerabile

Copii și tinerii din familii aflate în sărăcie

Copiii și tinerii au riscul de sărăcie cel mai ridicat între categoriile de vârstă, fiind captivi în cercul vicios al sărăciei transmisă de la părinți la copii. O mamă săracă nu se alimentează corect și suficient în timpul sarcinii, ceea ce poate duce la situația ca nou născutul să prezinte un risc mai mare de greutate mică la naștere, fiind predispus la probleme ale sistemului imunitar și deci mai vulnerabil la infecții și boli. De asemenea, copiii din familiile sărace pot suferi de o incidență mai ridicată a bolilor cronice și a dizabilităților mai târziu în viață, tocmai pentru că în perioada copilăriei, de câteva ori pe lună, o mare parte din ei suferă de căldură insuficientă, mâncare puțină sau chiar de foame și sunt mai puțin protejați printr-o alimentație corectă sau practici preventive de sănătate și de igienă. Mai târziu la școală, acești copii pot avea rezultate școlare mult mai slabe, întrucât sprijinul acordat de familie pentru activitățile școlare este extrem de limitat și sunt predispuși la abandon școlar. Gospodăriile din această categorie au în general trei sau mai mulți copii și/sau sunt familii monoparentale, de români sau romi, cu părinții cu un nivel scăzut de

educație și marcați de eșecuri repetate și neajutorare învățată. Trăiesc în locuințe cu condiții deficitare de igienă, au acces limitat la informație și au cheltuieli mult mai mici cu hrana, sănătatea și educația fiecărui copil.

Famiiliile cu venituri reduse sau fără venituri pot beneficia de venitul minim garantat sau de alte alocații în funcție de specificul fiecăreia (alocație complementară, alocație monoparentală, etc.). Aceste venituri nu sunt însă suficiente pentru a acoperi nevoile familiei. Imposibilitatea accesării serviciilor de prevenire datorată numărului redus al acestora la nivelul comunității locale sau chiar a inexistenței acestora pot conduce la abandonul copilului, abandon școlar, copii abuzați, neglijați, exploatați prin muncă, etc.

Copii cu părinți plecați la muncă în străinătate

Principala consecință negativă asupra copiilor este legată de suferința emoțională și psihologică. În plus, lipsa îngrijirii și supravegherii părintești are efecte grave asupra calității nutriției și a rezultatelor școlare. În ceea ce privește educația, unii dintre ei riscă să abandoneze școala, cu precădere adolescenții care părăsesc școala și își caută un loc de muncă, copiii care preiau munci în gospodărie (în totalitate sau parțial), precum și cei care aleg activități recreative de risc, în absența protecției parentale adecvate.

Situația statistică la nivelul județului cu privire la copiii ai căror părinți sunt plecați la muncă în străinătate se întocmește în baza datelor furnizate de primării. Nu de puține ori acestea nu au cunoștință de toate aceste cazuri întrucât mulți părinți pleacă în străinătate fără a anunța autoritățile locale, iar copiii sunt lăsați în grija unor rude sau cunoștințe fără a se întocmi nici un document în acest sens.

Copii separați de familie

Copiii separați de familie se referă la copiii aflați în servicii de protecție socială (de tip rezidențial sau familial), copiii abandonati în unitățile spitalicești, precum și la tinerii care părăsesc sistemul de protecție socială după împlinirea vârstei de 18 ani.

După anul 2009, pe fondul crizei economice și a măsurilor de austeritate, sistemul de protecție a copilului a suferit reduceri bugetare și de personal. Aceste reduceri au afectat drastic atât serviciile de tip rezidențial, cât și serviciile de prevenire a separării de familie, acestea din urmă fiind dezvoltate insuficient la nivelul comunității.

Există în continuare o inerție a sistemului și nu se observă o preluare a responsabilității pentru serviciile de prevenire a separării copiilor de familie de către autoritățile locale.

Majoritatea copiilor din sistemul de protecție de tip rezidențial au 14-17 ani, urmați de cei de 10-13 ani. Pentru aceste categorii de vârstă, reintegrarea familială este dificilă. Serviciile de integrare socio-profesională și de dezvoltare a deprinderilor de viață independentă sunt slab dezvoltate. Tocmai de aceea, tinerii care părăsesc sistemul de protecție socială după împlinirea vârstei de 18 ani reprezintă o categorie vulnerabilă, expusă riscului de excluziune socială. Lipsiți de sprijinul familiei și fără deprinderile necesare pentru integrare socio-profesională, acești tineri nu beneficiază de servicii sociale de consiliere și asistență în găsirea unui loc de muncă sau de asigurarea unei locuințe sociale.

Copii și tineri care trăiesc pe străzi și persoanele fără adăpost

Copiii și tinerii străzii se distribuie în următoarele categorii: (a) care locuiesc în stradă, separați de familiile lor, pentru perioade lungi; (b) care locuiesc cu familiile lor, dar merg sau sunt duși zilnic pe stradă pentru a cerși, spală parbrize și alte activități similare; (c) care locuiesc pe stradă împreună cu familiile (cei mai puțini).

Copiii și tinerii străzii sunt lipsiți de majoritatea drepturilor. Viața pe stradă este asociată cu probleme serioase de sănătate, subnutriție cronică, abandon școlar și analfabetism, abuz fizic și

sexual, stigmă și discriminare, acces redus la servicii sociale (educație, sănătate, asistență socială), utilizarea de droguri sau solvenți, inclusiv diluanții obișnuiți pentru lipici sau vopsele.

Fenomenul persoanelor fără adăpost a cunoscut în România o creștere constantă încă din anii 1980, dar s-a acutizat după 2000. Majoritatea acestora au ajuns fără adăpost în urma părăsirii unui centru de plasament sau a unei alte instituții (fie la împlinirea vârstei de 18 ani/ terminarea studiilor, fie în alte condiții), după vânzarea locuinței sau prin divorț/ separare.

Romii

Persoanele de etnie romă sunt cel mai expuse la riscul excluderii sociale, datorită faptului că o bună parte dintre ei nu au acte de identitate, nu sunt înscrși la medic de familie sau nu au fost școlarizați.

Persoane cu dizabilități, boli cronice sau incurabile

Membrii de familie care îngrijesc persoanele cu boli cronice, incurabile sau cu dizabilități reprezintă un alt grup vulnerabil. Spre exemplu, membrii de familie constituie 90% dintre persoanele care îngrijesc pacienții cu demență. De asemenea, majoritatea persoanelor cu dizabilități se află în îngrijirea membrilor de familie. Aceștia sunt expuși la depresie, la neglijarea propriei sănătăți și la vulnerabilitate economică, mai ales pentru că preiau o mare parte din costurile economice și sociale pe care le presupune îngrijirea acestor pacienți. Susținătorii care au în grijă persoane cu boli cronice riscă pierderea locului de muncă ori se pot afla în imposibilitatea accesării unui loc de muncă.

Victime ale violenței

Această secțiune are în vedere toate formele de violență: fizică, psihologică, sexuală, economică și socială, indiferent de cine o exercită și de locul unde are loc (domestică, stradală, la școală sau la locul de muncă). Formele de violență împotriva copiilor includ neglijare, violență fizică, psihologică și sexuală, precum și exploatarea sexuală pentru scopuri comerciale sau exploatare prin muncă.

Se constată un risc crescut de stigmatizare a victimelor violenței în familie, motiv pentru care multe victime aleg să nu acționeze împotriva agresorului. În plus, ”lipsa unor instrumente adecvate care să ofere protecție dar și siguranță victimelor conduce nu de puține ori la acceptarea de către acestea a conviețuirii cu agresorii din considerente ce țin strict de situația locativă sau dependența economică de aceștia ori insuficiența cunoaștere a legislației în domeniu sau a drepturilor care le sunt conferite acestora prin legislația în vigoare în acest domeniu”.

Violența în familie din România are drept factori determinanți semnificativi: alcoolismul, sărăcia, socializarea într-un mediu marcat de violență și modelul patriarhal de organizare al familiei.

Vârstnicii singuri

Vârstnicii singuri sunt considerați un grup vulnerabil mai ales din perspectiva accesului la servicii medicale și servicii de îngrijire.

Nevoile acestui grup țin de dezvoltarea serviciilor de tip rezidențial (cămin spital, centre de îngrijire și asistență), a serviciilor de îngrijiri medicale, precum și a serviciilor sociale la domiciliu pentru cei nedeplasabili.

4. Descrierea situației actuale

Analiza pe categorii de beneficiari

COPII, TINERI, FAMILII

În anul 2011, conform datelor Direcției Județene de Statistică Hunedoara, rata natalității era de 7,1 născuți vii la o mie de locuitori, rata mortalității infantile de 0,1 născuți morți la o mie de născuți vii.

Servicii ale Direcției Generale de Asistență Socială și Protecția Copilului Hunedoara

Servicii de prevenire a separării copilului de familie:

Serviciile de zi sunt acele servicii prin care se asigură menținerea, refacerea și dezvoltarea capacităților copilului și ale părinților săi, pentru depășirea situațiilor care ar putea determina separarea copilului de familia sa.

La nivelul **D.G.A.S.P.C.** există următoarele servicii:

- Centrul de prevenire, intervenție împotriva abuz, neglijență, Orăștie
- Servicii de recuperare pentru copii și adulți cu handicap Deva
- Centrul de recuperare pentru copii cu dizabilități Hunedoara

	2011	2012	2013
Centre de zi	20	20	0
Centre de recuperare	65	78	86

Din tabelul de mai sus, se constată că în anul 2013 nu exista nici un copil în centre de zi. Înființarea și susținerea serviciilor de zi intră în atribuțiile consiliilor locale și nu ale D.G.A.S.P.C.-ului. Pe de altă parte, din cauza bugetului limitat, a plecării unui număr tot mai mare de personal din sistem și a blocării posturilor în sistemul bugetar, D.G.A.S.P.C. Hunedoara a închis centrul de zi existent.

Protecție de tip familial:

Serviciile de tip familial sunt acele servicii prin care se asigură, la domiciliul unei persoane fizice sau familii, creșterea și îngrijirea copilului separat, temporar sau definitiv, de părinții săi, ca urmare a stabilirii în condițiile prezentei legi a măsurii plasamentului. Astfel, poate fi instituit:

- plasamentul la rude, alte familii
- plasamentul la asistent maternal profesionist

	2011	2012	2013
Plasamente la rude	569	552	547
Plasamente la alte familii	97	97	104
Plasamente la AMP	299	291	282
Tutele	67	64	77

Plasament la rude / alte familii

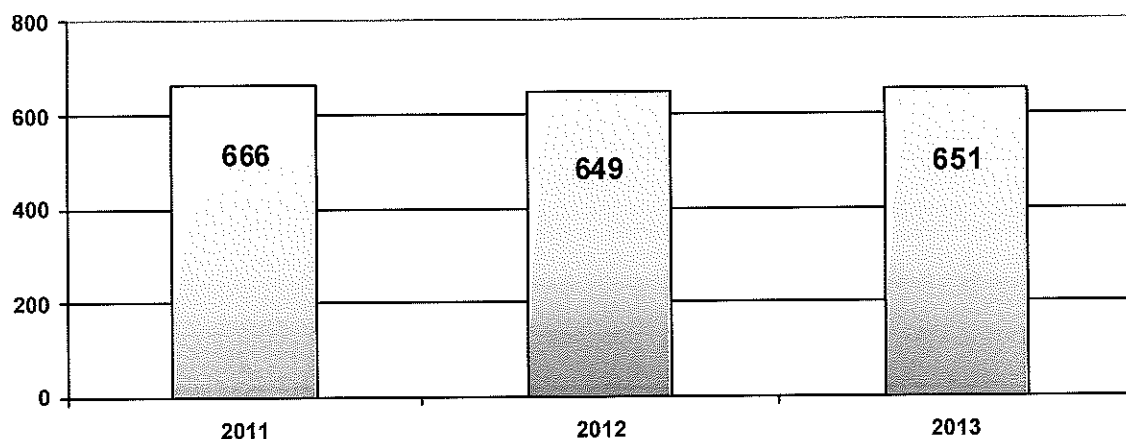

Din graficul de mai sus, se poate constata o ușoară scădere a numărului de copii aflați în plasament la rude/alte familii în din anul 2011 până în anul 2013.

Plasament la AMP

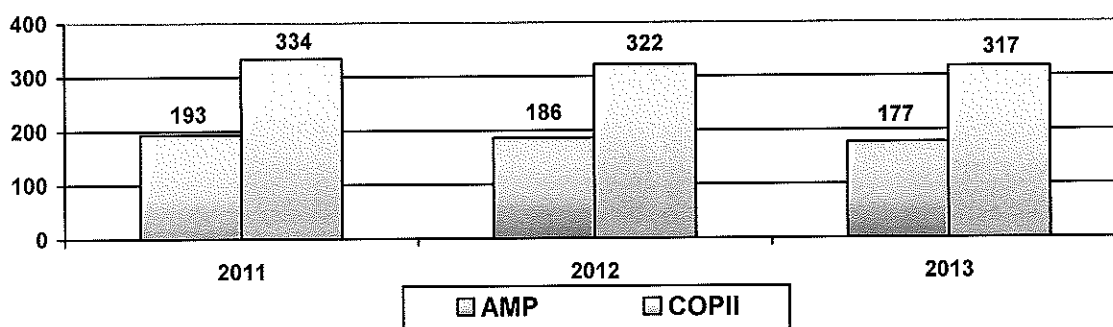

De asemenea și numărul copiilor aflați cu măsură de protecție la AMP a cunoscut o ușoară scădere din anul 2011 până în anul 2013.

Adoptia

Adoptia este unul dintre cele trei obiective ale Planului individual de protecție al copilului. Încurajarea adopției naționale reprezintă unul dintre obiectivele prezentei strategii prin care se acționează în vederea găsirii unei soluții permanente pentru copiii adoptabili – o familie care să corespundă nevoilor acestora.

	2011	2012	2013
Atestare ca familie aptă pentru adopție	35	27	31
Deschiderea procedurii de adopție	44	7	77
Încredințări în vederea adopției	21	13	15
Încuviințări în vederea adopției	31	24	12

Cu toate că numărul deschiderilor procedurii de adopție a crescut foarte mult în anul 2013 (s-au făcut deschideri pentru copiii a căror finalitate a planului individualizat de protecție este adopția), numărul copiilor adoptabili care corespund profilului dorit de familiile adoptatoare este mic, ceea ce duce și la un număr mic de adopții finalizate.

Servicii de tip rezidențial

În județul Hunedoara se oferă o gamă largă de servicii de tip rezidențial care asigură protecția copiilor și tinerilor pentru care a fost instituită o măsură de protecție specială.

	2011	2012	2013
Centre de plasament	182	173	145
Case familiale	31	33	28
Apartamente	35	17	16
Centre maternale	1	4	13
Centru de primire în regim de urgență	5	5	7
Total	254	232	209

Pe întreg parcursul anului 2013, un număr de 121 copii au beneficiat de protecție în Centrul de Primire în Regim de Urgență, față de 105 copii protejați în anul 2012 și 123 copii înregistrați pe parcursul anului 2011. De serviciile Centrul maternal au beneficiat în anul 2013 un număr de 16 mame cu 27 copii față de 14 mame cu 26 de copii în anul 2012.

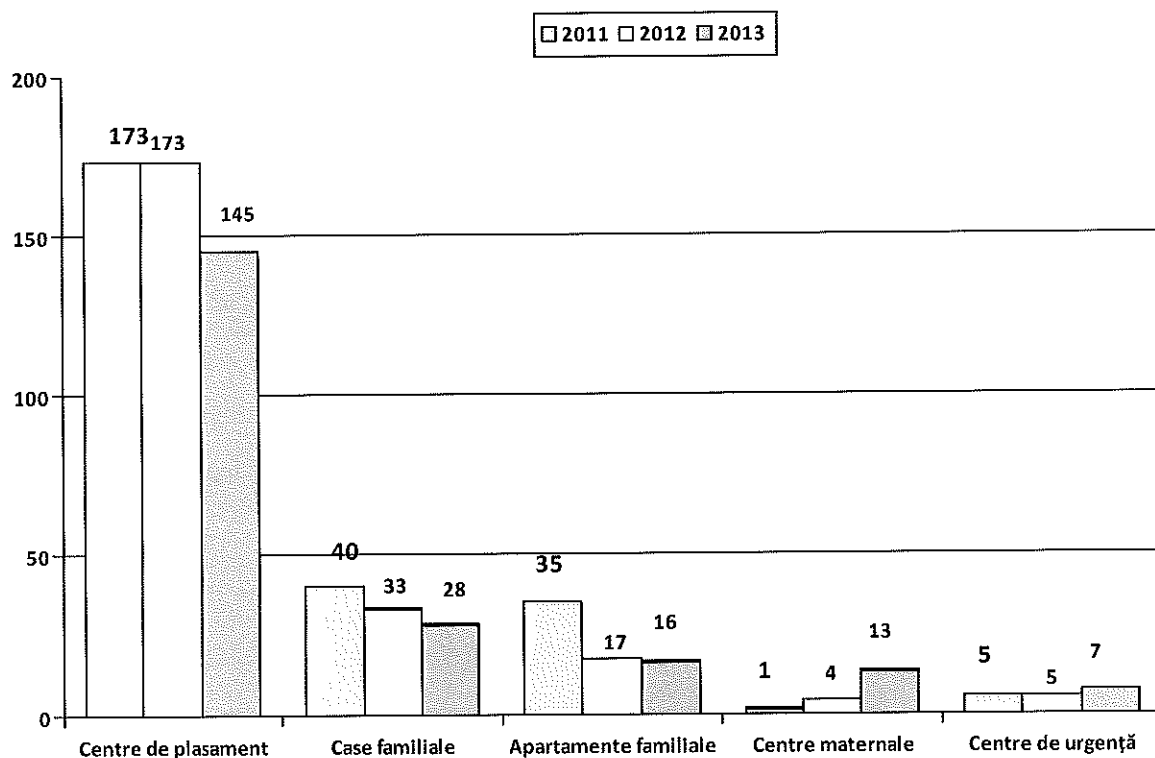

Din graficul de mai sus, se poate constata o scădere a numărului de copii protejați în serviciile rezidențiale în perioada 2011 – 2013.

Copii în centre pe grupe de vârstă

	0 - 2 ani	3 - 6	7 - 13	14 – peste 18
2011	19	33	106	96
2012	19	28	111	74
2013	20	35	87	67

Din graficul de mai sus se poate observa faptul că ponderea cea mai mare din totalul copiilor / tinerilor aflați în serviciile de tip rezidențial ale DGASPC Hunedoara o reprezintă categoriile de vârstă cuprinse între 7 – 13 ani și 14 – peste 18 ani.

Copii părăsiți în maternități

	2011	2012	2013
Număr copii părăsiți în Maternitate	23	15	17
Număr copii părăsiți în Pediatrie	0	7	4
TOTAL	23	22	21

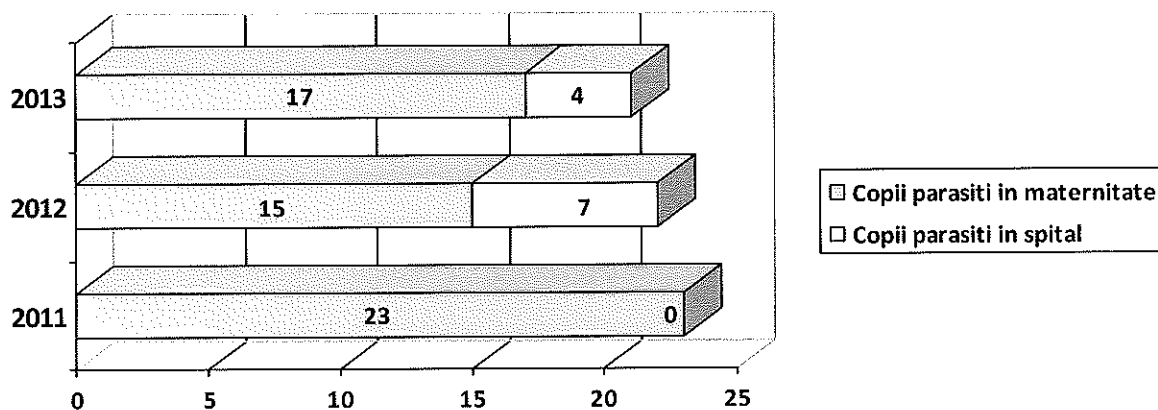

Numărul copiilor părăsiți în maternități sau secții de pediatrie a rămas constant din 2011 până în 2013.

Copii ai căror părinți sunt plecați la muncă în străinătate

Copii ai căror părinți sunt plecați la muncă în străinătate	Număr de copii	Număr de copii pentru care s-a dat măsură de protecție
2011	2526	94
2012	2266	80
2013	2453	125
Total		

Din tabelul de mai sus se constată faptul că plecarea părinților în străinătate duce la degradarea vieții copiilor, impunându-se din ce în ce mai mult luarea unei măsuri de protecție specială pentru acești copii lăsați singuri.

Pentru categoria **copiilor abuzați, neglijați, exploatați sau aflați în conflict cu legea**, DGASPC Hunedoara oferă următoarele tipuri de servicii:

Birou intervenție în regim de urgență identifică copiii neacompaniați în stradă, preia cazurile sesizate de persoane fizice sau juridice, intervine pentru evaluarea primară a informațiilor și culegerea datelor suplimentare din teren, întocmește planul personalizat de intervenție, în funcție de nevoile și resursele copilului și ale familiei acestuia, analizează riscurile pe care le implică fiecare alternativă de soluționare a cazului și intervine pentru soluționarea cazului.

Compartiment intervenție în situații de abuz, neglijare, trafic, migrație și repatrieri asigură: preluarea sesizărilor privind cazurile de abuz, neglijare, trafic și exploatare primite în forma scrisă sau telefonică (*telefonul copilului – 116 111, 116000- telefonul european pentru copii disparuți*) și întocmirea fișei inițiale a cazului, evaluarea primară a situației existente, realizarea demersurilor necesare pentru găsirea unor forme de ocrotire cu caracter permanent care să vină în interesul superior al copilului și asigurarea asistenței copilului abuzat / neglijat; identifică familiile sau mamele care și-au părăsit copiii în spitale, procedează la evaluarea condițiilor materiale și morale pe care le prezintă, acordă consiliere de specialitate în vederea asumării responsabilităților cu privire la copil; oferă servicii specializate de consiliere și sprijin pentru reabilitarea psihologică și (re)integrarea socială a copiilor victime ale traficului

Echipa mobilă de intervenție rapidă în caz de abuz, neglijare, exploatare a copilului preia sesizările privitoare la situațiile de abuz, neglijare, maltratare/trafic/exploatare transmise prin telefonul de intervenție 0800110203 și intervine în regim de urgență pentru soluționarea cazurilor

Copii care au săvârșit fapte penale și nu răspund penal

Tipul faptei	Număr cazuri 2011	Număr cazuri 2012	Număr cazuri 2013
Furt	48	59	39
Tentativă furt	0	0	0
Complicitate furt	1	2	1
Lovire	0	3	0
Distrugere	7	3	4
Tălhărie	2	4	1
Perversiuni sexuale	0	0	1
Viol	1	3	0
Total	59	74	46

Copii neglijăți, abuzați, exploatați

	2011	2012	2013
Abuz fizic	26	10	19
Abuz sexual	3	25	11
Abuz emoțional	21	40	31
Neglijență	268	246	154
Exploatare prin munca	0	1	3
Exploatare sexuala	3	0	5

Serviciul evaluare complexă a copilului identifică copiii care necesită încadrarea într-un grad de handicap, în urma solicitărilor directe, a referirilor din partea specialiștilor care vin în

contact cu copiii cu dizabilități și a sesizărilor din oficiu; verifică îndeplinirea condițiilor privind încadrarea copilului într-un grad de handicap; în situații excepționale efectuează evaluarea complexă a copilului sau componente ale acesteia la sediul serviciului sau la domiciliul copilului; întocmește raportul de evaluare complexă și planul de recuperare a copilului cu dizabilități, și propune Comisiei încadrarea copilului într-un grad de handicap.

Din luna martie 2012, atribuțiile privind orientarea școlară și/sau socioprofesională a copilului a fost transferată Serviciului Evaluare orientări școlare și profesionale din cadrul Inspectoratului Școlar Județean Hunedoara.

Copii cu grade de handicap și cu orientare școlară

	2011	2012	2013
Grad grav	596	571	621
Grad accentuat	324	357	342
Grad mediu	509	490	464
Grad ușor	28	20	16
Total grade	1457	1438	1443
Numai cu orientare școlară	224	553	711

La nivelul județului Hunedoara repartizarea celor 1443 copii cu handicap pe tipuri de handicap în anul 2013 se prezintă astfel:

- handicap fizic - 200 copii,
- handicap somatic - 278 copii,
- handicap auditiv - 39 copii,
- handicap vizual - 64 copii,
- handicap mental - 501 copii,
- handicap psihic - 186 copii,
- handicap asociat - 136 copii,
- handicap HIV/SIDA - 5 copii,
- handicap boli rare - 34 copii,
- handicap surdocecitate - 0 copii.

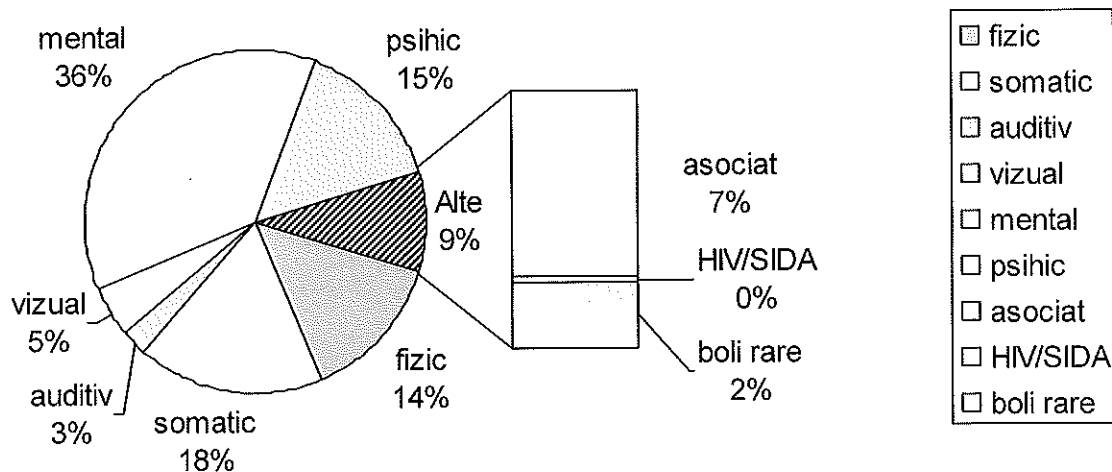

Prezentarea serviciilor pentru copii/tineri/familii aflate în subordinea D.G.A.S.P.C. Hunedoara

Nr. Crt.	Denumire serviciu	Servicii oferite
SERVICII PENTRU COPII		
	Rețeaua serviciilor de tip familial Deva	serviciu rezidențial organizat pe model familial, care furnizează și asigură accesul copiilor aflați în dificultate, pe o perioadă determinată gazduire, îngrijire, educație și pregătire în vederea reintegrării sau integrării familiale și socio-profesionale
	Rețeaua serviciilor de tip familial Valea Jiului	
	Centrul de plasament Brad Centrul de plasament Lupeni	găzduire și protecție în sistem modulată; asistență medicală generală și de specialitate; dezvoltarea deprinderilor de viață independentă : îngrijire și întreținere zilnică într-un mod de viață cât mai apropiat celui familial; consiliere și sprijin educațional și vocațional; menținerea legăturilor cu părinții, familia lărgită și alte persoane importante sau apropiate de copil; activități civice, educative și de petrecere a timpului liber.
	Centrul de orientare, supraveghere, sprijin a reintegrării sociale pentru copil CUORE Petrosani	îngrijire în regim rezidențial pentru copilul care a săvârșit fapte penale și nu răspunde penal; îndrumare și asistență educațională; îngrijire și asistență medicală; consiliere și reprezentare juridică; evaluare și consiliere psihocomporta-mentală, psihoterapie individuală și de grup
	Centrul de primire în regim de urgență Deva	primire și găzduire pe o perioadă determinată, asistență medicală, intervenție personalizată, consiliere și psihoterapie, activități de socializare și recreere, activități educaționale, informative
	Case familiale Hunedoara Centrul de plasament Orastie	serviciul rezidențial organizat pe model familial, care furnizează și asigură accesul copiilor aflați în dificultate, pe o perioadă determinată, gazduire, educație și pregătire în vederea reintegrării sau integrării familiale și socio-profesionale.
	Centrul de plasament pentru copilul cu handicap Hunedoara Centrul de plasament pentru copilul cu handicap Vulcan Casa familiala pentru copii cu dizabilitati Hunedoara	gazduire si protectie in sistem modulată; servicii de îngrijire si asistenta medicala generala si de specialitate; masaj terapeutic, kinetoterapie, logopedie; psihoterapie individuala sau/ și de grup, suport psihopedagogic; stimularea psihosenzorială și motorie; asigurarea hranei și securității; activități de dezvoltare a deprinderilor de viață independentă; activități civice, educative și de petrecere a timpului liber, menținerea legăturilor cu părinții, familia lărgită și alte persoane importante sau apropiate de copil
	Centrul specializat pentru copii cu dizabilități Hunedoara	găzduire și protecție copilului cu dizabilități 0 – 2 ani, asistență medicală de specialitate, servicii de asistență socială
	Centrul maternal Hunedoara	asistență și protecție cuplului mama – copil până la depășirea situației care a generat criza familială

	Centrul de prevenire împotriva abuzului, neglijența Orăștie	servicii de prevenire a abandonului și instituționalizarea copiilor, prin asigurarea pe timpul zilei a unor activități de îngrijire, educație, recreere- socializare, consiliere, dezvoltare a deprinderilor de viață independentă, orientare școlară și profesională pentru copii, cât și activități de sprijin, consiliere, educare pentru părinți sau reprezentanții legali.
	Servicii de recuperare pentru copii și adulți cu handicap Deva, Centrul de recuperare pentru copii cu dizabilități Hunedoara	Programe de recuperare individuale și de grup, evaluare pluridisciplinară, kinetoterapie, electrostimulare, logopedie, suport psihopedagogic, masaj terapeutic

Serviciile aflate în subordinea Consiliilor Locale

La nivel local se asigură în special servicii cu caracter primar care constau în: întocmirea documentației pentru acordarea prestațiilor sociale conform legislației, activități de identificare a nevoii sociale individuale, familiale și de grup; activități de informare despre drepturi și obligații; măsuri și acțiuni de conștientizare și sensibilizare socială; alte măsuri și acțiuni care au drept scop prevenirea sau limitarea unor situații de dificultate ori vulnerabilitate legate de domeniul social.

Serviciile de prevenire, ce oferă sprijin familiei au un impact foarte benefic pe termen lung asupra copiilor. La nivelul județului Hunedoara, există 6 centre de zi pentru copii.

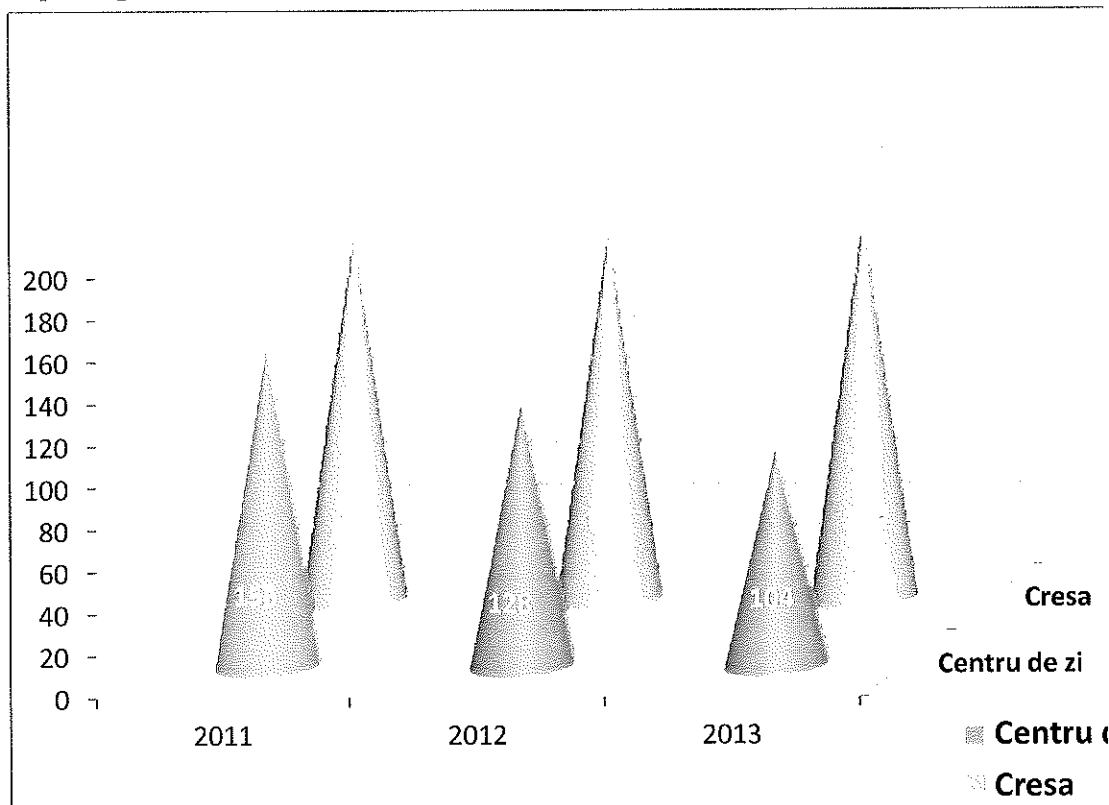

Nr.	Denumire serviciu	Servicii oferite
-----	-------------------	------------------

Crt.	SERVICII PENTRU COPII	
	Centru de zi Dobra, Ilia, Certeju de Sus, Baru	educare, asistență și îngrijire, consiliere psihologică pentru copil și familie, socializare și petrecere a timpului liber, reintegrare familială și comunitară, asigurarea hranei
	Cresa Deva, Orăștie	Promovare relații sociale (Socializare)- Timp liber; Servicii de asigurare a hranei și suplimentelor nutritive (prepararea, servirea și distribuția hranei; Activități socio culturale; Identificare și evaluare; Logopedie
	Centrul de Zi „Lumină și Speranță” Hunedoara	Identificare și evaluare; Consiliere Socială; Consiliere Psihologică; Gazduire pe timp de zi; Servicii de asigurare a hranei și suplimentelor nutritive (prepararea, servirea și distribuția hranei; Suport și acompaniament; Promovare relații sociale (Socializare)- Timp liber; Promovare relații sociale (Socializare)- Activități socio culturale
	Centrul de educație și cultură „Șansa” Vulcan	Promovare relații sociale (Socializare)- Activități socio culturale; Promovare relații sociale (Socializare)- Timp liber; Educație socială

Alte servicii:

	Cantina de ajutor social Deva, Hunedoara, Petroșani, Vulcan, Hațeg, Petrila	Servicii de asigurare a hranei și suplimentelor nutritive (prepararea, servirea și distribuția hranei)
	Centru de urgență pentru femeia și copilul abuzat Deva	Identificare și evaluare; Gazduire pe perioadă determinată; Consiliere Juridică
	Adăpost de urgență pe timp de noapte Hunedoara	Identificare și evaluare; Consiliere Socială; Sprijin de urgență în vederea reducerii efectelor situațiilor de criză
	Centrul de primire în regim de urgență - Centrul Social de Urgențe Simeria	Informare în domeniu; Orientare Socială; Consiliere Psihologică; Gazduire pe perioada nedeterminată;

Întrucât plata beneficii – prestațiilor sociale se realizează prin intermediul mai multor instituții (Agenția Județeană pentru Plăți și Inspecție Socială, Primăria, Direcția Generală de Asistență Socială și Protecția copilului) și de asemenea documentația de acordare a acestor beneficii se realizează de către mai multe instituții, următoarele date centralizate au fost extrase din *Raport statistic privind activitatea M.M.F.P.S. în domeniul incluziunii sociale, aferent perioadei 1 ianuarie - 30 septembrie 2012.*

Alocația de stat pentru copii

Alocația are caracter universal și este acordată copiilor în vârstă de până la 18 ani, precum și tinerilor care au împlinit vârsta de 18 ani, care urmează cursurile învățământului liceal sau profesional, până la terminarea acestora.

- numărul mediu lunar de copii beneficiari în Hunedoara -75.585 (74.290 copii fără handicap și 1.295 copii cu handicap).

Alocația lunară de plasament

Pentru fiecare copil față de care s-a luat măsura plasamentului se acordă o alocație lunară. Pentru copiii cu handicap cuantumul este majorat cu 50%.

- număr mediu lunar de copii în Hunedoara – 1.219 (1.113 copii fără handicap și 106 copii cu handicap)

Indemnizație pentru creșterea copilului

- se acordă conform O.U.G. 148/2005 – număr mediu lunar – 1.216 și conform O.U.G. 111/2010 – număr mediu lunar – 1.815

Alocație pentru susținerea familiei

Beneficiul a fost instituit de Legea nr.277/2010 privind alocația pentru susținerea familiei și se adresează familiilor ce au în îngrijire copii și realizează venituri mai mici decât valoarea unui prag stabilit de lege. Cuantumul acestuia variază, în funcție de componența familiei și veniturile acesteia.

- număr mediu lunar de familii beneficiare – 2.925
- număr mediu lunar de copii din familii beneficiare – 5.768

Ajutoare sociale pentru asigurarea venitului minim garantat

- număr mediu lunar de beneficiari – 3.018

Indemnizație pentru însoțitorii persoanelor cu handicap vizual grav

- număr mediu de beneficiari – 1.085

Indemnizație pentru adultul cu handicap grav și accentuat

- număr mediu de beneficiari – 15.343

Indemnizație de hrană pentru persoane infectate cu HIV sau bolnave de SIDA

- număr mediu de beneficiari – 223

La nivelul județului Hunedoara există **organizații private acreditate**, care furnizează servicii și programe de asistență socială, următoarelor categorii sociale: copii, familii, tineri și persoane cu dizabilități, adulte și vârstnice, aflate în situație de risc și excluziune socială.

11 centre de zi sau consiliere pentru copii sau familie ale unui număr de 9 Asociații sau Fundații, oferă servicii de sprijin copiilor sau familiilor după cum urmează:

Copii in centre de zi

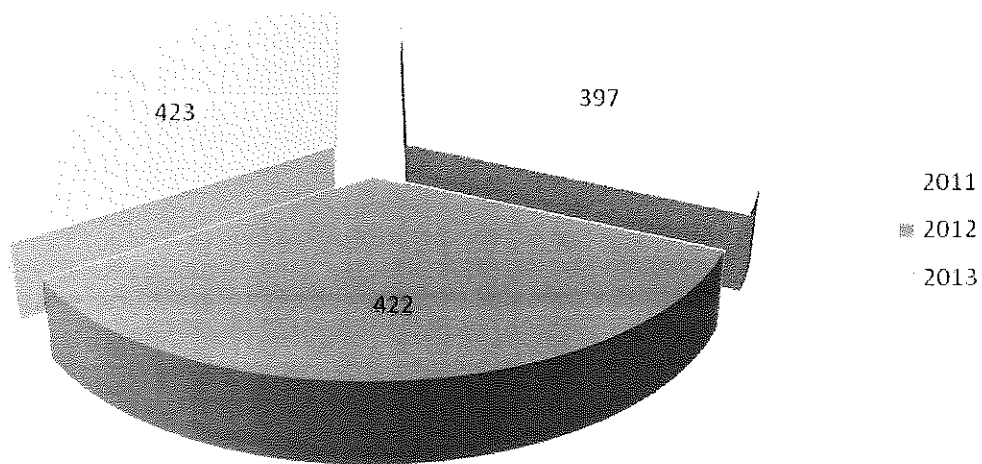

Servicii de consiliere a familiei

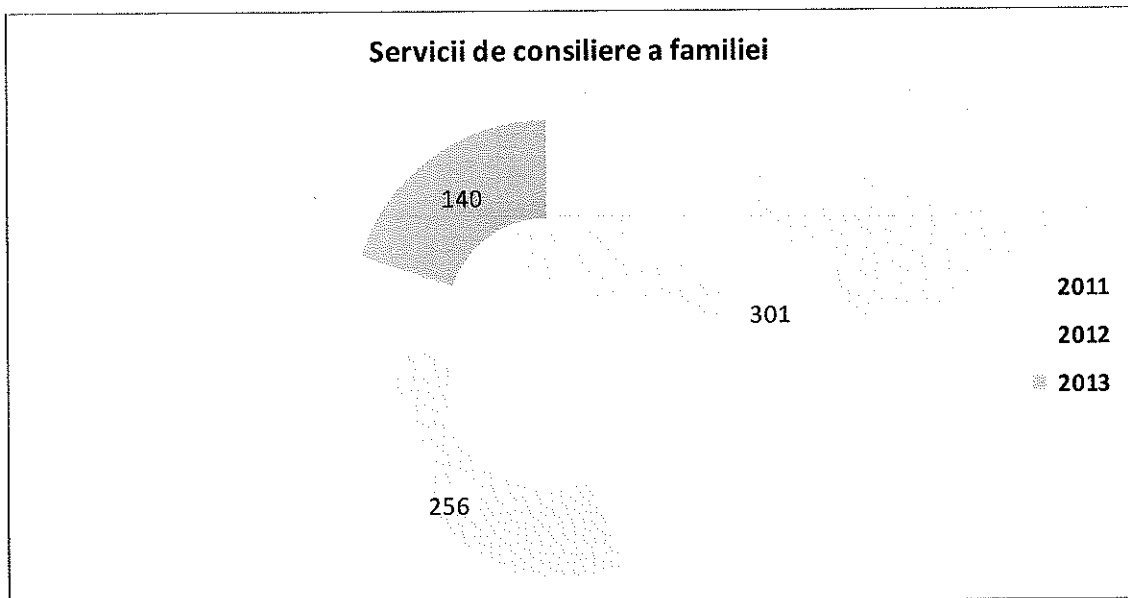

9 asociații sau fundații oferă îngrijire de tip rezidențial în case familiale sau cămine copiilor lipsiți temporar sau permanent de îngrijirea părintească.

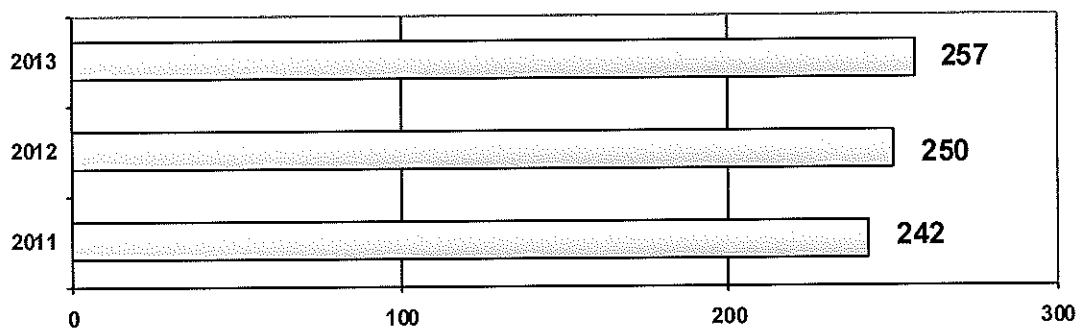

Servicii de tip familial - plasament la asistent maternal profesionist OPA

	2011	2012	2013
Copii la AMP OPA	35	31	35

PERSOANE CU DIZABILITĂȚI ȘI VÂRSTNICI

Protecția în servicii de tip rezidențial

Situația comparativă pentru anii 2011, 2012, 2013 a numărului de beneficiari, persoane adulte cu dizabilități și persoane vârstnice, aflate în serviciile rezidențiale pentru persoane adulte din cadrul DGASPC Hunedoara se prezintă astfel:

Nr. crt.	Localitatea	Tip centru	Număr total de beneficiari		
			Anul 2011	Anul 2012	Anul 2013
1	BRAD	CIA	30	34	31
2.	BRĂNIȘCA	CIA	64	56	53
3.	GEOAGIU	CIA	33	47	44
4.	PETRILA	CIA – Pavilionul I	40	41	41
		CIA – Pavilionul II	4	4	3
5.	PĂCLIȘA	CIA 1	65	61	65
6.	PĂCLIȘA	CIA 2	63	57	55
7.	PĂCLIȘA	CIA 3	69	66	67
8.	BRETEA STREI	CIA	16	25	26
9.	SIMERIA	CITO	31	29	27
10.	ORĂȘTIE	LP	20	19	14
11.	PUI	CPV	11	0	13
12.	LUPENI	LP	55	55	55
	TOTAL		501	494	494

SERVICII PENTRU ADULȚI CU DIZABILITĂȚI

Centrul de Îngrijire și Asistență Brad Centrul de Îngrijire și Asistență Geoagiu Centrul de Îngrijire și Asistență Brănișca Centrul de Îngrijire și Asistență Petrița Centrul de Îngrijire și Asistență nr. 1 Păcliuș Centrul de Îngrijire și Asistență nr. 2 Păcliuș Centrul de Îngrijire și Asistență nr. 3 Păcliuș Centrul de Îngrijire și Asistență Bretea Strei	asigură cazarea, hrana, cazarmamentul și condițiile igienico - sanitare corespunzătoare persoanelor cu handicap asistate; asigură asistență medicală curentă și de specialitate, recuperare, îngrijire și supraveghere permanentă a persoanelor cu handicap institutionalizate; elaborează planuri individualizate de intervenție; activități de ergoterapie, socializare, asistență pentru educație, în raport cu restantul funcțional al beneficiarului; activități de recuperare, reabilitare, reinsertie socială și cultural educative; consiliere și informare privind problematica socială, consiliere psihologică atât familiei (apartinătorilor) cât și beneficiarilor; asigură respectarea Standardelor specifice de calitate și a indicatorilor stabiliți de DGPPH.
Centrul de integrare prin terapie ocupationala Simeria	Asigură protecție și îngrijire tinerilor cu handicap pe model familial; activități în atelierul de lumânări și decorațiuni interioare, țesătorie, caiete, croitorie, tâmplărie, fermă, amenajări exterioare; organizează activități de recuperare, reabilitare, reinsertie socială și cultural educative prin : terapie prin activități artistice precum muzica, pictura, modelajul, arta dramatică, activități recreative în aer liber, excursii, jocuri sportive
Locuințe protejate Orăștie	Asigură protecție și îngrijire persoanelor adulte cu handicap pe model familial
SERVICII PENTRU VÂRSTNICI	
Cămin pentru persoane vârstnice Pui Cămin pentru persoane vârstnice Lupeni	Asigură protecție și îngrijire persoanelor adulte aflate în dificultate în sistem modulat

Persoanele adulte cu dizabilități din zona municipiului Deva pot beneficia de servicii de recuperare într-un centru specializat al D.G.A.S.P.C. Hunedoara în vederea creșterii abilităților acestora în desfășurarea activităților și rezolvarea problemelor pe care le întâmpină, a obținerii unei bune funcționalități și dobândirii unei autonomii care să crească șansele unei bune integrări în familie și societate.

La nivelul anului 2013 un număr de 149 persoane adulte cu handicap au beneficiat de servicii de recuperare într-un centru specializat al instituției, față de un număr de 141 persoane în anul 2012. Numărul beneficiarilor la nivelul anilor 2011, 2012 și 2013 este relativ același, astfel:

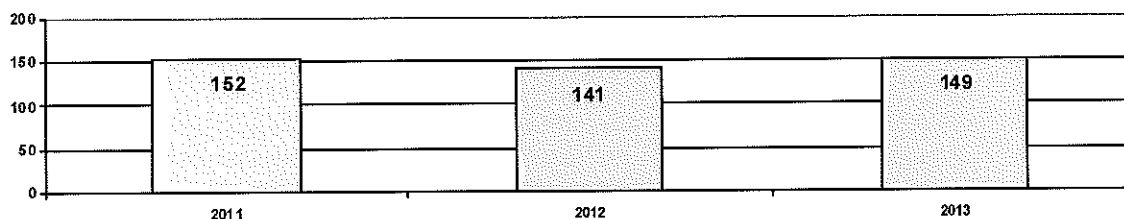

Alte servicii pentru persoanele adulte:

Serviciul evaluare complexă persoane adulte cu handicap preia documentația în vederea constituirii /completării dosarelor medicale ale solicitanților; verifică și analizează dosarele solicitanților, efectuează evaluarea/reevaluarea complexă a solicitanților, la sediul propriu sau la domiciliul persoanelor; întocmește raportul de evaluare complexă pentru fiecare persoană evaluată; recomandă încadrarea sau neîncadrarea, respectiv menținerea în grade de handicap a solicitanților, precum și programul individual de reabilitare și integrare socială a acestora;

Activitatea Serviciului de Evaluare Complexă persoane adulte cu handicap	Anul 2011	Anul 2012	Anul 2013
Cazuri reevaluate, din care:	8330	6912	6390
Cazuri noi evaluate	2114	2091	2236

Repartizarea certificatelor de încadrare în grad de handicap emise de Comisia de Evaluare Complexă pentru persoane adulte cu handicap în funcție de gradul de handicap:

Număr certificate de încadrare în grad de handicap emise de Serviciul de Evaluare Complexă persoane adulte	Anul 2011	Anul 2012	Anul 2013
Gradul grav	2125	2008	2071
Gradul accentuat	4525	3594	2791
Gradul mediu	1003	734	624
Gradul ușor	54	37	65
Persoane care nu s-au încadrat în grad de handicap	623	539	839
Total:	8330	6912	6390

La sfârșitul anului 2013 numărul persoanelor adulte cu handicap neinstituționalizate care figurau în evidențele D.G.A.S.P.C. Hunedoara era de 17367 persoane dintre care:

- ✓ 6477 persoane încadrate în gradul grav de handicap,
- ✓ 9219 persoane încadrate în gradul accentuat de handicap,
- ✓ 1575 persoane încadrate în gradul mediu de handicap,
- ✓ 96 persoane încadrate în gradul ușor de handicap.

Număr persoane adulte cu handicap neinstituționalizate aflate în evidența DGASPC Hunedoara:	Anul 2011	Anul 2012	Anul 2013
Gradul grav de handicap	6576	6520	6477
Gradul accentuat de handicap	9248	9259	9219
Gradul mediu de handicap	1727	1656	1575
Gradul ușor de handicap	84	63	96
Total:	17635	17498	17367

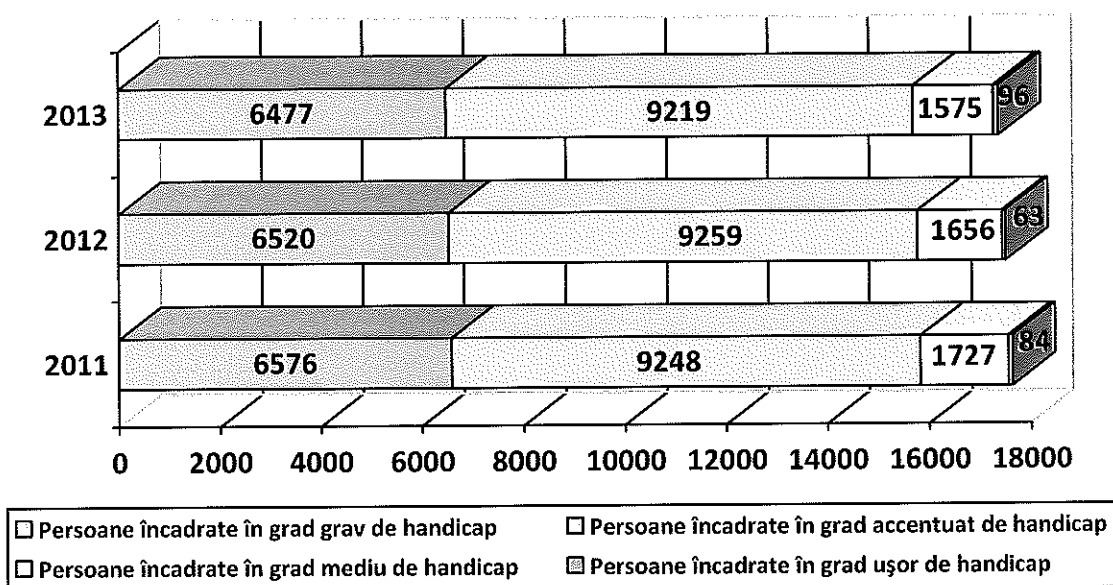

Repartizarea numărului de persoane adulte cu handicap pe tipuri de handicap la nivelul județului Hunedoara, comparativ în perioada 2011 – 2013 este:

Repartizarea pe tipuri de handicap	Anul 2011	Anul 2012	Anul 2013
handicap fizic	3905	3749	3870
handicap somatic	3638	3901	3644
handicap auditiv	520	555	553
handicap vizual	2865	2838	2828
handicap mental	3222	2974	2993
handicap psihic	1766	1945	1925
handicap asociat	942	964	1017
HIV/SIDA	219	222	230
Boli rare	547	344	301
surdocecitate	11	6	6
Total:	17635	17498	17367

Biroul evidență prestații sociale asigură acordarea drepturilor, facilităților și prestațiilor sociale pentru toate categoriile de persoane cu handicap. Serviciul acordă persoanelor cu handicap, conform Legii nr. 448/2006 republicată, **facilități și prestații**, după cum urmează:

- indemnizații lunare
- buget personal complementar lunar
- alocații de hrană pentru copii cu HIV/ SIDA
- indemnizații însoțitori pentru adultul cu handicap vizual grav
- transport interurban

Servicii destinate persoanelor adulte aflate în subordinea Consiliilor Locale

SERVICII PENTRU PERSOANE CU DIZABILITĂȚI	
SERVICII PENTRU PERSOANE VÂRSTNICE	
Compartimentul de asistența socială la domiciliu pentru persoane varstnice - Deva	Servicii de îngrijire social-medicală de natură socială; Servicii de suport pentru activitățile instrumentale ale vieții de zi cu zi;

Serviciu de ingrijire si asistenta la domiciliu pentru persoane varstnice - Hunedoara	Identificare si evaluare; Consiliere Juridica; Servicii de suport pentru activitatile instrumentale ale vietii de zi cu zi; Servicii de baza pentru activitatile zilnice; Servicii de ingrijire social-medicala de natura sociala; Servicii de ingrijire social- medicala de natura medicala; Promovare relatii sociale (Socializare)- Timp liber
Complex de servicii pentru varstnici - Orastie	Gazduire pe perioada nedeterminata; Servicii de asigurare a hranei si suplimentelor nutritive; Promovare relatii sociale (Socializare)- Activitati socio culturale; Promovare relatii sociale (Socializare)- Timp liber;
Centrul de zi pentru persoane varstnice - Simeria	Promovare relatii sociale (Socializare)- Timp liber; Promovare relatii sociale (Socializare)- Activitati socio culturale; Consiliere Psihologica;

Prezentarea serviciilor private

Asociatia "Filantropia Ortodoxa" Deva	Serviciul de ingrijire si asistenta la domiciliu	Servicii de ingrijire social-medicala de natura sociala; Servicii de suport pentru activitatile instrumentale ale vietii de zi cu zi
Asociatia "Osteuropa Hilfe Haus Betania"	Casa de tip familial Casa Betania	Gazduire pe perioada nedeterminata; Consiliere Psihologica; Servicii de asigurare a hranei si suplimentelor nutritive; Promovare relatii sociale (Socializare)- Timp liber; Reintegrare Familie; Reintegrare Comunitate; Suport si acompaniament; Promovare relatii sociale (Socializare)- Activitati socio culturale; Educatie sociala;
Asociatia "Glasul Sperantei"	casa de tip familial - Casa Sperantei	Consiliere Sociala; Identificare si evaluare; Gazduire pe perioada nedeterminata; Promovare relatii sociale (Socializare)- Activitati socio culturale; Promovare relatii sociale (Socializare)- Timp liber; Personal
Asociatia Antiparkinson	servicii sociale cu caracter primar	Informare in domeniu; Identificare si evaluare
Asociatia Crestina de Binefacere Aurora	Locuinta protejate pentru persoane adulte cu handicap - Casa Aurora	Identificare si evaluare; Gazduire pe perioada nedeterminata; Promovare relatii sociale (Socializare)- Timp liber; Consiliere Sociala; Alte servicii de recuperare si reabilitare; Servicii de asigurare a hranei si suplimentelor nutritive
Asociatia Dar Ceresc Hunedoara	Servicii sociale cu caracter primar	acordarea de beneficii sociale, informare si indrumare
Asociatia de caritate si misiune Dana Rau de	Casa de tip familial	Identificare si evaluare; Consiliere Psihologica; Gazduire pe perioada

	Mori		nedeterminata; Consiliere Sociala; Promovare relatii sociale (Socializare)- Timp liber; Servicii de asigurare a hranei si suplimentelor nutritive
	Asociatia de voluntariat " casa pollicino" Petrosani	Centrul de zi pentru copiii cu dizabilitati	Consiliere Psihologica; Reintegrare Familie; Informare in domeniu; Promovare relatii sociale (Socializare)- Timp liber; Reintegrare Comunitate
		Centrul de zi (0-6 ani)	Consiliere Psihologica; Promovare relatii sociale (Socializare)- Timp liber; Reintegrare Familie; Reintegrare Comunitate; Servicii de asigurare a hranei si suplimentelor nutritive
	Asociatia Handicapatilor Neuromotori Hunedoara		consiliere, informare, socializare și petrecere a timpului liber
	Asociatia Hans Spalinger	Centrul de zi pentru persoane varstnice	Promovare relatii sociale (Socializare)- Timp liber; Promovare relatii sociale (Socializare)- Activitati socio culturale; Consiliere Psihologica
		Centrul de primire in regim de urgenta - Centrul Social de Urgente Simeria	Consiliere Psihologica; Orientare Sociala; Informare in domeniu
	Asociatia Misionar Umanitara "Glasul Penticostarilor" Lupeni	Locuinte protejate pentru adulti aflati in dificultate	Consiliere Sociala; Gazduire pe perioada nedeterminata; Servicii de asigurare a hranei si suplimentelor nutritive (prepararea, servirea si distribuirea hranei; Servicii de baza pentru activitatile zilnice; Promovare relatii sociale (Socializare)- Timp liber
		Caminul pentru persoane varstnice	Servicii de asigurare a hranei si suplimentelor nutritive; Gazduire pe perioada nedeterminata; Promovare relatii sociale (Socializare)- Timp liber; Promovare relatii sociale (Socializare)- Activitati socio culturale
	Asociatia Misionar Umanitara "Marantha" Hunedoara	Cantina sociala	Servicii de asigurare a hranei si suplimentelor nutritive
		Casa familiala pentru copii separati de parinti	Identificare si evaluare; Consiliere Psihologica; Gazduire pe perioada nedeterminata
		Caminul de batrani Din nou acasa	Servicii de asigurare a hranei si suplimentelor nutritive; Promovare

			relatii sociale (Socializare)- Timp liber; Gazduire pe perioada nedeterminata
	Asociația Psihoterapeutică Copii Speciali Deva	Centrul de zi	Reintegrare Familie; Reintegrare Comunitate; Promovare relatii sociale (Socializare)- Timp liber; Promovare relatii sociale (Socializare)- Activitati socio culturale; Servicii de recuperare si reabilitare
	Asociația Samaritenii Orastieni	Caminul pentru persoane varstnice	Gazduire pe perioada nedeterminata; Servicii de asigurare a hranei si suplimentelor nutritive; Promovare relatii sociale (Socializare)- Timp liber; Consiliere Psihologica; Servicii de ingrijire social-medicala de natura sociala;
		Îngrijire si asistenta la domiciliu pentru persoane varstnice	Identificare si evaluare; Servicii de asigurare a hranei si suplimentelor nutritive, Servicii de ingrijire social-medicala de natura medicala
	Asociația Umanitara "Casa de Copii" Lupeni	Casa de tip familial	Identificare si evaluare; Consiliere Psihologica; Consiliere Sociala; Gazduire pe perioada nedeterminata; Promovare relatii sociale (Socializare)- Timp liber; Orientare Psihologica
		Centrul de consiliere si sprijin a familiei aflata in dificultate	Consiliere Psihologica; Consiliere Sociala; Informare in domeniu; Sprijin de urgenta in vederea reducerii efectelor situatiilor de criza
	Asociația Umanitara - Viata in Isus Hristos Valcele Bune	Cantina sociala	Servicii de asigurare a hranei si suplimentelor nutritive
		Centrul de zi - Clubul de tineri	Promovare relatii sociale (Socializare)- Timp liber; Promovare relatii sociale (Socializare)- Activitati socio culturale
	Asociația Umanitara Betel Hunedoara	Centru de zi pentru copii din familii defavorizate socio-economic	Informare in domeniu; Consiliere Sociala; Servicii de asigurare a hranei si suplimentelor nutritive; Promovare relatii sociale (Socializare)- Activitati socio culturale; Identificare si evaluare; Personal;
	Asociația Umanitara Renaitre Romania	Centrul de zi pentru prescolari si scolari mici	Identificare si evaluare; Servicii de asigurare a hranei si suplimentelor nutritive; Educatie sociala; Promovare relatii sociale (Socializare)- Activitati socio culturale
		Centrul de consiliere si sprijin pentru parinti	Promovare relatii sociale (Socializare)- Activitati socio

		si copii	culturale; Consiliere Sociala
	Asociația umanitară și etnografică "Sfânta Varvara" Petrosani	Cantina sociala "Sfanta Varvara" Livezeni	Servicii de asigurare a hranei si suplimentelor nutritive
	Casa de ajutor reciproc a pensionarilor Deva	Centrul de Servicii de Ingrijire si Asistenta la Domiciliul Persoanelor Varstnice	Informare in domeniu; Servicii de ingrijire social- medicala de natura medicala; Servicii de ingrijire social-medicala de natura sociala; Suport si acompaniament; Consiliere Juridica; Consiliere Psihologica
		Centrul de zi	Promovare relatii sociale (Socializare)- Timp liber; Servicii de recuperare si reabilitare; Informare in domeniu; Identificare si evaluare; Sprijin de urgenta in vederea reducerii efectelor situatiilor de criza;
	Episcopia Ortodoxa a Devei si Hunedoarei - Sectorul Social – Filantropic	Centrul care acorda servicii de ingrijire si asistenta la domiciliu	Servicii de ingrijire social-medicala de natura sociala; Reintegrare Comunitate; Servicii de suport pentru activitatile instrumentale ale vietii de zi cu zi;
		Centrul de informare și consiliere	Informare in domeniu; Consiliere Juridica; Orientare Profesionala
	Fundatia Crucea Alb-Galbena din Romania - Filiala Deva	Servicii de ingrijire la domiciliu - O viata demna pentru toti	Servicii de suport pentru activitatile instrumentale ale vietii de zi cu zi; Servicii de baza pentru activitatile zilnice; Consiliere Juridica
	Fundatia Mara Deva	Retea de asistenti maternali pentru copilul cu dizabilitati	Consiliere Psihologica; Consiliere Sociala; Reintegrare Familie; Reintegrare Comunitate; Suport si acompaniament; Gazduire pe perioada nedeterminata
		Centru de consiliere si sprijin pentru parinti si copii	Informare in domeniu; Consiliere Psihologica; Mediere sociala Familie; Reintegrare Comunitate; Identificare si evaluare
	Fundatia Misionar Crestina Iosua Deva	Casa de tip familial	Identificare si evaluare; Consiliere Psihologica; Reintegrare Familie; Reintegrare Comunitate; Gazduire pe perioada nedeterminata; Educatie sociala; Promovare relatii sociale (Socializare)- Timp liber
		Complexul social – Casa familiala Casa Bucuriei	Gazduire pe perioada nedeterminata; Servicii de asigurare a hranei si suplimentelor nutritive; Promovare relatii sociale (Socializare)- Timp liber; Promovare relatii sociale (Socializare)- Activitati socio culturale; Consiliere Psihologica
	Fundatia Misiunea Bethel – Romania Hateg	Casa de tip familial - Casa Bucuriei	Informare in domeniu; Gazduire pe perioada nedeterminata; Servicii de

			asigurare a hranei si suplimentelor nutritive; Promovare relatii sociale (Socializare)- Timp liber; Reintegrare Familie; Reintegrare Comunitate; Educatie sociala
	Fundatia Raza Sperantei Vulcan	Cantina sociala	Servicii de asigurare a hranei si suplimentelor nutritive
		Locuinte protejate pentru persoane aflate in dificultate	Gazduire pe perioada nedeterminata
	Fundatia Sfantu Francisc Deva	Căminul Sf. Maria Deva, Căminul Sf. Ștefan Deva, Căminul Sf. Elisabeta Orăștie, Căminul Cor Iesu Petroșani	Gazduire pe perioada nedeterminata
		Centru de zi Sf. Bernadette Orăștie, Centru de zi Cor Iesu Petroșani	Identificare si evaluare; Servicii de asigurare a hranei si suplimentelor nutritive; Educatie sociala; Promovare relatii sociale (Socializare)- Activitati socio culturale
	Fundatia Children s Aid Foundation Criscior	Casa de tip familial - Casa Emanuel	Informare in domeniu; Consiliere Sociala; Gazduire pe perioada nedeterminata; Servicii de asigurare a hranei si suplimentelor nutritive; Promovare relatii sociale (Socializare)- Timp liber; Promovare relatii sociale (Socializare)- Activitati socio culturale; Reintegrare Familie; Reintegrare Comunitate
	Organizatia "Salvati Copiii" Petrila - Filiala Hunedoara	Centrul de zi Centru de consiliere si suport al copilului aflat în dificultat	Consiliere Psihologica; Consiliere Sociala; Suport si acompaniament; Promovare relatii sociale (Socializare)- Activitati socio culturale; Servicii de asigurare a hranei si suplimentelor nutritive; Mediere sociala Familie

5. Actualizarea datelor statistice pentru perioada 2014 – 2018

Analiza pe categorii de beneficiari

Date statistice cu privire la populația județului

Potrivit datelor statistice existente la nivelul județului Hunedoara, populația totală a județului este în scădere: 468041 la data de 01 iulie 2016, 463.888 persoane la 01 iulie 2017 și 459.671.

Datele de mai jos sunt raportate la anul 2017, respectiv 01 iulie 2017.

În anul 2017, s-au înregistrat 2669 nașterii vii în mediul urban și 651 în mediul rural, rata natalității fiind de 7,4 în mediul urban și 6,3 în mediul rural. De asemenea, s-au înregistrat 21 de decese la copii sub 1 an, rata mortalității infantile fiind de 6,4 în mediu urban și 6,1 în mediul rural. Numărul căsătoriilor înregistrate în anul 2017 a fost de 2201 în mediul urban și 492 în mediul rural, rata nupțialității fiind de 6,1 în urban și 4,8 în rural. Numărul divorțurilor a fost de 685 în mediul urban și 112 în rural, iar rata de divorțialitate a fost de 1,9 în urban și 1,09 în rural.

În ceea ce privește distribuția pe grupe de vârstă, mediu de proveniență și pe sexe a populației la 01 iulie 2017, aceasta era următoarea:

Categorია de vârstă	Urban		Rural	
	Masculin	Feminin	Masculin	Feminin
0 – 4 ani	7192	6739	1887	1726
5 – 9 ani	8044	7676	2024	1949
10 – 14 ani	8667	8226	2228	2163
15 – 19 ani	8900	8702	2546	2379
20 – 24 ani	9921	9595	2686	2540
25 – 29 ani	13339	12719	3470	3005
30 – 34 ani	12938	12068	3564	2916
35 – 39 ani	14264	13895	3677	3139
40 – 44 ani	15372	15340	4172	3590
45 – 49 ani	19183	19645	5044	4468
50 – 54 ani	11240	11712	3435	2787
55 – 59 ani	11889	12662	3514	3284
60 – 64 ani	11214	13403	3583	3872
65 – 69 ani	8773	11267	3001	3902
70 – 74 ani	5558	7960	2279	3214
75 – 79 ani	4524	6972	2028	3123
80 – 84 ani	2731	4427	1251	2129
85 și peste	1390	2671	866	1629

La sfârșitul anului 2017, erau angajați în agricultură, silvicultură și pescuit 3056 de persoane, în industrie și construcții 50663 și în servicii 57896 persoane, iar câștigul salarial mediu net în cele trei ramuri a fost de 1845 lei, 2133 lei, respectiv 2165 lei. De asemenea, numărul șomerilor a fost de 4132 bărbați și 3766 femei, iar rata șomajului de 4,2 în rândul bărbaților și 4,5 în rândul femeilor.

Analizând datele cu privire la angajați și numărul persoanelor cu vârsta cuprinsă între 20 și 60 de ani, putem aprecia că mai bine de jumătate din persoanele active nu lucrează.

Din totalul populației județului, mai puțin de 1/3 locuiește în mediul rural. Județul Hunedoara este unul dintre cele mai urbanizate județe din țară. Această pondere ridicată a populației din mediul urban poate fi explicată și prin gradul mare de industrializare a județului înainte de 1990, atrăgând astfel populația spre zona urbană, dar și din faptul că județul are un relief

predominant muntos, nefavorizând astfel dezvoltarea agriculturii în mediul rural. Prin urmare, este necesară o mai mare concentrare a serviciilor, atât educaționale, sociale, cât și medicale în orașe, fiind necesară asigurarea accesului la aceste servicii și pentru populația din mediul rural.

În anul 2017 numărul nașterilor vii s-a cifrat la 3320 de copii, în ușoară scădere față de anul 2016 (3389), iar numărul deceselor a fost de 5806.

COPII, TINERI, FAMILII

Ponderea copiilor/adolescenților în totalul populației este de 17,47%, mai mică decât ponderea persoanelor cu vârsta peste 60 de ani care este de 24,09%. Acest lucru evidențiază un proces de îmbătrânire a populației. Reducerea numărului populației tinere va crea un deficit de forță de muncă tânără calificată în următoarea perioadă de timp.

În ceea ce privește sistemul de învățământ, în anul școlar 2017 – 2018 rata brută de cuprindere în învățământul obligatoriu a fost de 88,06%, în scădere cu 4,99% față de anul școlar 2016 – 2017 (rata brută de cuprindere în învățământul primar a fost de 85,42%, în învățământul gimnazial de 90,79% și în cel liceal inferior/profesional de 88,95%.

Astfel, din totalul copiilor/tinerilor cu vârsta cuprinsă între 5 – 19 ani (63504), un număr de 45.681 erau înscriși la școală în anul școlar 2017 – 2018, după cum urmează: 15688 elevi înscriși în învățământul primar, 14612 în învățământul gimnazial, 13695 în învățământul liceal și 1686 în învățământul profesional. Cu toate că ponderea absolvenților de clasa a VIII care își continuă studiile este de 98,97%, un studiu realizat de CJRAE arată că pe parcursul perioadei de școlarizare se realizează pierderi mari din numărul total de tineri cuprinși în sistemul formal de educație. Acești tineri se vor regăsi mai târziu în societate fără o calificare, fără studii finalizate, cu risc de marginalizare socio-profesională ridicat. În continuare este așadar necesară identificarea copiilor de vârstă școlară necuprinși în sistemul de învățământ obligatoriu, încurajarea și sprijinirea tinerilor pentru a-și continua școala, readucerea în școală a celor care au părăsit școala și includerea celor care nu au fost cuprinși în școală.

În analiza datelor, în cursul anului 2018 am transmis o solicitare către toate primăriile din județ cu referire la beneficii și servicii sociale la data de 30.09.2018. La această solicitare au dat curs toate primăriile de orașe și municipii și 40 de comune din cele 55. Centralizând datele primite, situația se prezintă astfel:

	Beneficiari în evidență la 30.09.2018					
	Venit minim garantat	Alocație pentru susținerea familiei	Ajutoare de urgență	Ajutoare pentru încălzirea locuinței (număr estimat pentru sezonul rece)	Indemnizație lunară de hrană pentru persoanele cu HIV/SIDA	Tichete sociale pentru grădiniță
Primării municipii și orașe	3303	4750	264	4114	13	261
Primării comune	1203	1052	131	1287	0	96

În ceea ce privește plata beneficiilor, conform datelor existente la nivel AJPIS Hunedoara, în luna septembrie a fost plătit în luna septembrie 2018 venitul minim garantat pentru un număr de 1371 beneficiari din mediul urban și 1080 beneficiari din mediul rural, iar alocații pentru susținerea familiei pentru un număr de 1350 de beneficiari din mediul urban și 878 beneficiari din mediul rural.

De asemenea, tot din răspunsurile primite de la primării, printre problemele cu care se confruntă, precum și nevoile identificate la nivel local enumerăm:

- număr mare de copii aflați în situație de risc și a celor cu CES, absenteism școlar, creșterea ratei populației vârstnice, creșterea solicitărilor pentru locuință socială tineri - Orăștie;
- Înființarea de servicii de îngrijire la domiciliu pentru persoane vârstnice, noi cabinete medicale școlare, adapost de noapte pentru oamenii strazii, centru de consiliere pentru copiii ai caror părinți sunt plecați în străinătate – Petroșani;
- Numarul potential de beneficiari nu justifică înființarea unui serviciu propriu la nivelul orașului, nu dispun de fonduri pentru înființare/dezvoltare de servicii, însă este nevoie de Îngrijire la domiciliu și de tip rezidențial persoane adulte, centru de zi, de consiliere, creșe, adapost pentru oamenii strazii – Petrița;
- Înființare de servicii de asistență și îngrijire la domiciliu a persoanelor vârstnice fără aparținători și servicii de consiliere – Beriu;
- Crearea de noi locuri de muncă – Boșorod;
- Înființare de servicii de îngrijire la domiciliu persoane vârstnice – Romos;
- Construire locuințe sociale – Șoimuș;
- Înființare Centru de zi pentru copii, cămin de bătrâni, construire locuințe sociale – Teliucul Inferior;
- Înființare servicii de îngrijire la domiciliu persoane vârstnice Pui, Orăștioara de Sus, Bunila.

În luna decembrie 2018 am solicitat tuturor serviciilor publice de asistență socială de la nivel local alte informații și anume cu privire la numărul de posturi ocupate, număr asistenți medicali comunitari/mediatori sanitari, personal participant la cursuri de formare, număr de copii identificați fără acte de identitate și care au fost sprijiniți pentru întocmirea actelor, număr de copii neînscși la școală și cărora li s-a oferit sprijin pentru înscrierea la școală, etc. Au răspuns solicitării noastre 12 orașe și municipii și 27 de comune. Situația centralizată a datelor primite se prezintă astfel:

	Nr. posturi ocupate în SPAS/DAS și centrele subordonate	Nr. asistenți medicali comunitari/mediatori sanitari	Nr. personal participant la cursuri de formare	Nr. copii identificați fără acte de identitate și sprijiniți	Nr. copii neînscși la școală și cărora li s-a oferit sprijin
Orașe/Municipii	368	12	19	27	40 din 45
Comune	21	9	0	4	1

Servicii de prevenire a separării copilului de familie:

Serviciile de zi sunt acele servicii prin care se asigură menținerea, refacerea și dezvoltarea capacităților copilului și ale părinților săi, pentru depășirea situațiilor care ar putea determina separarea copilului de familia sa. Aceste servicii pot fi: creșe, centre de zi pentru copii aflați în situație de risc de separare de părinți, centre de zi de recuperare pentru copii cu dizabilități, centre de consiliere și sprijin pentru părinți și copii, etc.

Situația centrelor de zi la sfârșitul anului 2018 la nivelul județului Hunedoara, conform datelor raportate în Fișa trimestrială de monitorizare DGASPC, se prezintă astfel:

La nivelul **D.G.A.S.P.C.** există următoarele servicii:

- Centrul specializat de zi pentru resocializarea copilului predelicvent, delicvent provenit din familii dezorganizate Petroșani;
- Centrul de zi de recuperare pentru copii Deva;

- Centrul de recuperare pentru copii cu dizabilități Hunedoara.

La nivelul **Primăriilor** funcționează:

- Centrul de educație și cultură Șansa Vulcan;
- Centrul de zi pentru copii Lumină și Speranță Hunedoara;
- Centrul interactiv pentru educație nonformală și voluntariat Hunedoara;
- Centrul de zi Dobra;
- Centrul de zi Baru;
- Centrul de zi Certeju de Sus.

Furnizorii privați de servicii sociale oferă următoarele servicii de zi pentru copii și părinți:

- Asociația Umanitară Betel – Centrul de zi Betel Hunedoara;
- Asociația Renaitre – Centrul de zi Orăștie;
- Asociația Renaitre – Centrul de consiliere și sprijin pentru părinți și copii;
- Fundația Sfântul Francisc – Centrul de zi Orăștie;
- Fundația Sfântul Francisc – Centrul de zi Petroșani;
- Organizația Salvați Copiii România – Filiala Hunedoara – Centrul de zi Petrila;
- Asociația de Voluntariat Casa Policino – Centrul de zi Petroșani;
- Asociația de Voluntariat Casa Policino – Centrul de zi pentru copii și tineri cu dizabilități Petroșani;
- Asociația Caritas Alba Iulia – Filiala Petroșani – Centrul de zi pentru copii și tineri aflați în dificultate Maria Stein Petroșani;
- Asociația Caritas Alba Iulia – Filiala Petroșani – Centrul de consiliere și sprijin pentru părinți și copii Sf. Varvara Petroșani.
- Fundația Mara - Centrul de consiliere și sprijin pentru părinți și copii

	2014	2015	2016	2017	2018
Centre de zi DGASPC	114	99	111	104	91
Centre de zi/consiliere Primării	105	107	107	108	117
Centre de zi/consiliere ONG	568	567	555	606	492
Total	787	773	773	818	700

Din tabelul de mai sus, se constată o scădere a numărului de copii beneficiari de servicii de zi.

Legendă:

- Serv. zi DGASPC
- Serv. zi Primării
- Serv. Zi ONG

Harta serviciilor de zi la nivelul județului Hunedoara

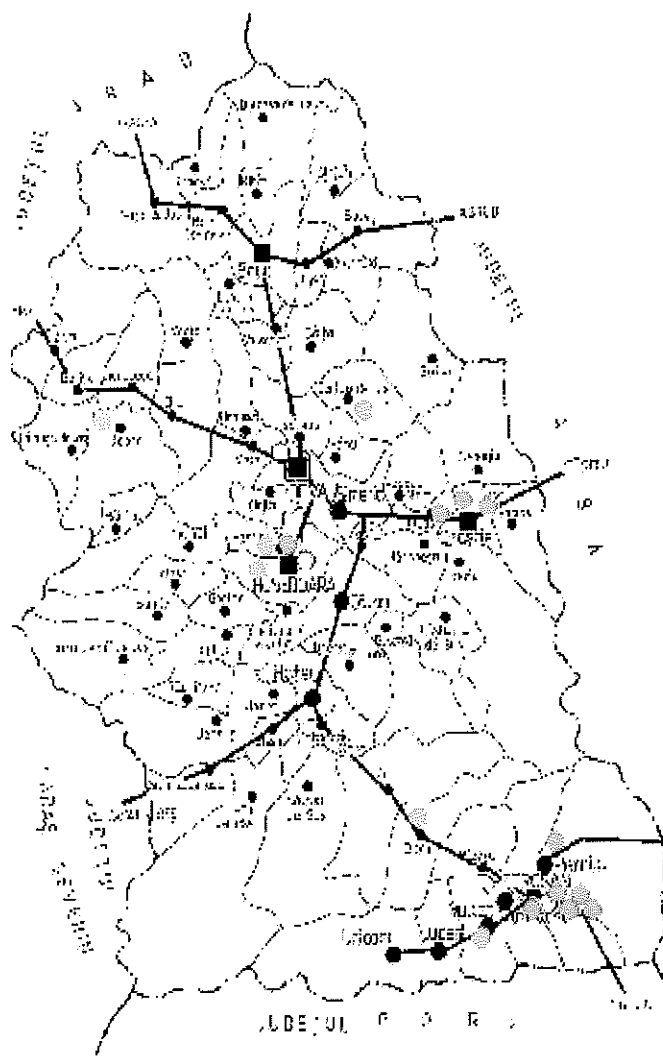

Analizând Harta serviciilor de zi pentru copii și părinți ale furnizorilor publici și privați la nivelul județului, constatăm că în Valea Jiului acestea sunt concentrate în municipiul Petroșani și câte unul singur în Petrila și Vulcan. Servicii de zi sunt prezente și în centrul județului, însă nu în fiecare oraș sau municipiu, iar în partea de nord a județului nu există nici un serviciu de zi, fiind necesară înființarea de astfel de servicii la nivel local.

Copii aflați în situație de risc

În septembrie 2015 a intrat în vigoare H.G. nr. 691 pentru aprobarea Procedurii de monitorizare a modului de creștere și îngrijire a copilului cu părinți plecați la muncă în străinătate și a serviciilor de care aceștia pot beneficia, precum și pentru aprobarea Metodologiei de lucru privind colaborarea dintre direcțiile generale de asistență socială și protecția copilului și serviciile publice de asistență socială și a modelului standard al documentelor elaborate de către acestea.

Potrivit acesteia, în vederea realizării **activității de prevenire a separării copilului de familia sa**, serviciul public de asistență socială **identifică situațiile de risc la care este supus copilul** și care impun acordarea de servicii și beneficii și implicit copii aflați în situație de risc din unitatea lor administrativ-teritorială.

Din situațiile statistice comunicate de către serviciile publice de asistență socială de la nivel local și centralizate de către DGASPC, rezultă o creștere considerabilă a numărului de copii aflați în situație de risc la sfârșitul anului 2015, acesta menținându-se la fel și în anul 2016, după care numărul acestora scade treptat.

	2014	2015	2016	2017	2018
Copii aflați în situație de risc	859	1259	1251	1089	950

Odată identificate situațiile de risc, serviciul public de asistență socială are obligația de a întocmi planul de servicii pentru copiii aflați în situațiile respective. În elaborarea acestuia se stabilesc nevoile familiei cu copil/copii în funcție de situația de risc, se identifică la nivel local resursele și serviciile publice și/sau, după caz, private disponibile pe plan local și se stabilesc măsurile necesare susținerii copilului și a familiei.

În categoria copiilor aflați în situație de risc intră și **copii ai căror părinți sunt plecați la muncă în străinătate**, în funcție de situația familială a acestora. Identificarea și monitorizarea copiilor cu părinți plecați în străinătate reprezintă o preocupare a specialiștilor în domeniu, ce necesită o colaborare permanentă atât la nivel instituțional (școală, primărie, medic de familie, etc), cât și la nivelul persoanelor care se află în legătură și comunicare directă cu copii.

Reprezentanți ai Direcției au participat la întâlniri cu reprezentanți ai ISJ în scopul stabilirii unei metodologii de lucru unitare în identificarea copiilor cu părinți plecați la muncă în străinătate.

Datele statistice raportate de către primării cu privire la copiii ai căror părinți sunt plecați la muncă în străinătate se prezintă astfel:

	Copii cu un singur părinte plecat	Copii cu ambii părinți plecați	Copii cu părinte unic susținător al familiei monoparentale plecat
2014	1688	376	424
2015	2062	470	379
2016	1798	480	468
2017	1517	395	430
2018	1264	329	313

Datele centralizate în tabelul de mai sus relevă o creștere considerabilă a numărului de copii cu părinți plecați la muncă în străinătate raportați la sfârșitul anului 2015. Ca urmare a apariției H.G. nr. 691/2015, autoritățile publice locale au obligația de a evalua și monitoriza situația acestor copii. Astfel, în urma vizitelor realizate de către reprezentanții autorităților publice locale la domiciliul copiilor comunicați de către unitățile școlare s-a constatat faptul că un număr destul de important dintre aceștia nu aveau părinții plecați în străinătate. Organizația Salvați Copiii – Filiala Hunedoara a implementat proiectul "Protecție și educație pentru copiii afectați de migrația pentru muncă în străinătate, prin centre de zi". Direcția Generală de Asistență Socială și Protecția Copilului Hunedoara a participat la o serie de acțiuni comune organizate în cadrul respectivului proiect și anume la întâlnirile grupului de lucru local organizate la Petrila, precum și la caravana de informare unde au fost prezenți părinți, persoane în grija cărora au rămas copiii, reprezentanți ai primăriei și ai școlii. Toate aceste acțiuni realizate în cadrul proiectului și nu numai (sesiunile de întrebări și răspunsuri organizate, materiale informative distribuite, grupurile

de lucru) au avut drept scop conștientizarea părinților/ persoanelor în grija cărora rămân copiii asupra demersurilor ce trebuie făcute de către aceștia, astfel încât copiii rămași acasă să se bucure în continuare de o viață demnă și să-și poată exercita toate drepturile. De asemenea s-au desfășurat mai multe întâlniri între reprezentanți DGASPC și reprezentanți ISJ în vederea stabilirii unor instrumente unitare de raportare. Toate aceste demersuri au condus la diminuarea numărului de copii cu părinți plecați la muncă în străinătate raportat de către primării.

Copii părăsiți în maternități

	2014	2015	2016	2017	2018
Număr copii părăsiți în Maternitate	12	4	1	1	0
Număr copii părăsiți în Pediatrie	1	0	3	2	0
TOTAL	13	4	4	3	0

Numărul copiilor părăsiți în maternități sau unități sanitare a scăzut foarte mult din anul 2014, ajungând ca în anul 2018 să nu se înregistreze nici un astfel de caz.

Copii care au săvârșit fapte penale și nu răspund penal

Tipul faptei	Număr cazuri 2014	Număr cazuri 2015	Număr cazuri 2016	Număr cazuri 2017	Număr cazuri 2018
Furt	8	0	3	13	22
Tentativă furt	0	0	12	0	0
Complicitate furt	0	0	8	0	0
Lovire	0	0	7	0	1
Distrugere	2	0	0	0	0
Tâlhărie	0	0	0	4	0
Perversiuni sexuale	1	0	1	0	0
Viol	0	0	0	0	0
Total	11	0	31	17	23

Se constată o creștere a numărului de copii care săvârșesc fapte penale și nu răspund penal.

Măsuri de protecție instituite	Număr cazuri 2014	Număr cazuri 2015	Număr cazuri 2016	Număr cazuri 2017	Număr cazuri 2018
Supraveghere specializată	3	0	0	11	23
Plasament	2	0	1	0	0

Copii neglijați, abuzați, exploatați

	2014	2015	2016	2017	2018
Abuz fizic	12	21	7	4	4
Abuz sexual	9	11	17	12	21
Abuz emoțional	51	32	39	33	24
Neglijență	134	236	125	130	118
Exploatare prin munca	0	1	0	1	7
Exploatare sexuala	1	0	4	3	0
Total	207	301	192	183	174

În perioada 2014 – 2018 numărul cazurilor confirmate de copii neglijați, abuzați, exploatați a înregistrat o creștere în anul 2015, după care acesta a scăzut. Între aceștia, ponderea cea mai mare o au copii neglijați.

Neglijarea copilului este asociată cu o serie de probleme materiale ale părinților sau cu neasigurarea unor nevoi ale acestuia, apărând sub mai multe forme: neglijare alimentară (privare de hrană, absența mai multor categorii de alimente esențiale, mese neregulate), neglijare vestimentară (haine nepotrivite pentru anotimp sau inexistente, haine prea mici sau prea mari, haine murdare), neglijarea igienei datorate condițiilor locative (lipsa igienei corporale, igiena deficitară a locuinței și membrilor familiei), neglijarea medicală (absența îngrijirilor necesare, omiterea vaccinărilor și a vizitelor de control medical, neaplicarea tratamentelor prescrise), neglijarea igienei locuinței (locuințe insalubre, neîntreținute, neîncălzite, risc de incendii, mobilier absent sau aflat în stare de degradare, substanțe toxice aflate la îndemâna copilului), neglijarea educației (sub-stimulare, instabilitatea sistemului de pedepse și recompense, lipsa modelelor de învățare a abilităților de viață independentă, lipsa de urmărire și supraveghere a situației școlare, frecvența școlară redusă până la abandon școlar, dezinteresul părinților pentru rezultatele școlare, comunicare defectuoasă cu profesorii, cadrele didactice, consilierii școlari). În toate aceste cazuri, intervenția specialiștilor de la nivel local este prioritară.

Serviciul intervenție în regim de urgență preia pentru soluționare toate sesizările privind cazuri de abuz și neglijare, exploatare prin muncă, tulburări de comportament și cazuri de copii ai străzii, realizează o evaluare inițială a situației și acordă servicii de specialitate în funcție de tipul de caz.

Față de anul 2014 numărul cazurilor de abuz sexual s-a dublat în anul 2018.

Copii încadrați în grad de handicap

	2014	2015	2016	2017	2018
Grad grav	615	599	616	684	716
Grad accentuat	356	347	334	228	205
Grad mediu	440	452	436	401	372
Grad ușor	26	32	25	36	50
Total	1437	1430	1411	1349	1343

În perioada 2014 – 2018 numărul copiilor încadrați în grad de handicap a înregistrat o scădere, de la 1437 în anul 2014 la 1343 la sfârșitul anului 2018.

În anul 2016 a fost emis Ordinul 1985/1305/5805/2016 privind aprobarea metodologiei pentru evaluarea și intervenția integrată în vederea încadrării copiilor cu dizabilități în grad de

handicap, a orientării școlare și profesionale a copiilor cu cerințe educaționale speciale, precum și în vederea abilitării și reabilitării copiilor cu dizabilități și/sau cu cerințe educaționale speciale. Acest ordin prevede un model de evaluare/reevaluare a copiilor care prezintă diferite afecțiuni medicale, conform criteriilor biopsihosociale, bazat pe identificarea potențialului de dezvoltare și a abilităților acestora, coroborat cu factorii de mediu apreciați ca facilitatori sau bariere, în contextul familiei, comunității, precum și pentru furnizarea de servicii și programe integrate de intervenție și sprijin.

Tot în anul 2016, în luna decembrie a intrat în vigoare Ordinul 1306/1883/2016 pentru aprobarea criteriilor biopsihosociale de încadrare a copiilor cu dizabilități în grad de handicap și a modalităților de aplicare a acestora.

Punerea în aplicare a celor două acte normative a condus la reîncadrarea unor copii într-un alt grad de handicap (în special copiii cu diabet insulino dependenți), astfel că numărul copiilor încadrați în gradul grav a crescut în ultimii doi ani, iar numărul copiilor încadrați în gradul accentuat și mediu a scăzut.

La nivelul județului Hunedoara repartizarea celor 1343 copii cu handicap pe tipuri de afecțiuni în anul 2018 se prezintă astfel:

- afecțiuni neurologice – 27
- afecțiuni locomotorii - 147
- afecțiuni somatice - 305 copii,
- handicap auditiv - 43 copii,
- handicap vizual - 61 copii,
- afecțiuni psihiatrice - 369 copii,
- handicap asociat - 286 copii,
- HIV/SIDA - 6 copii,
- Down/boli genetice – 67
- Boli rare - 32

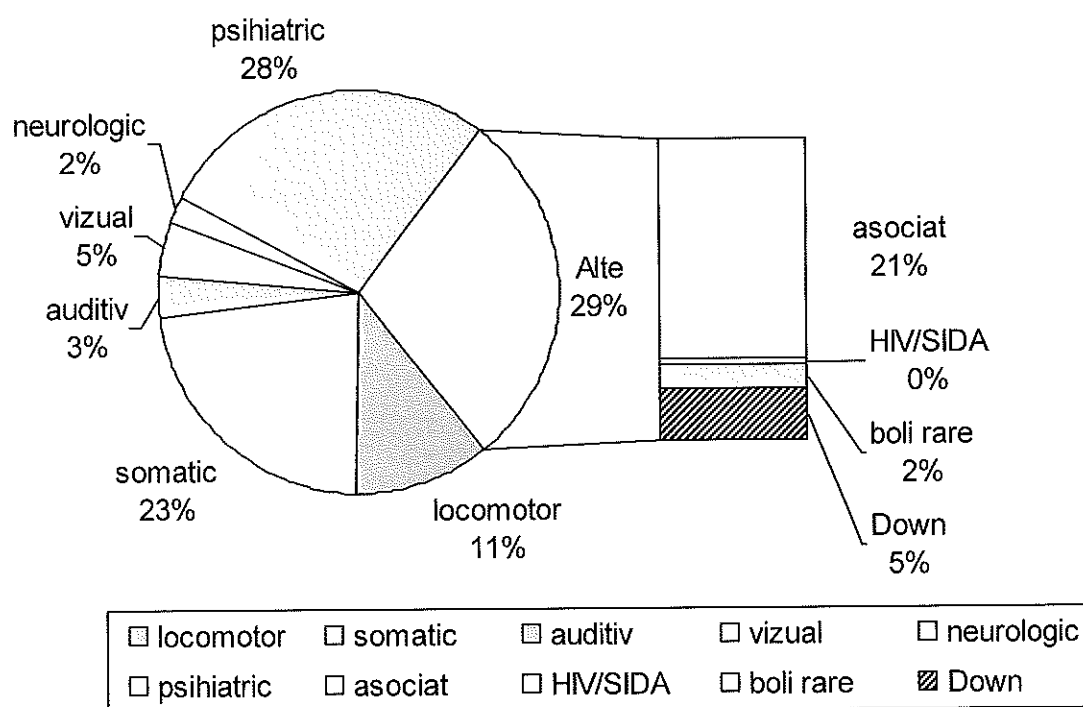

În luna octombrie 2018 a avut loc în cadrul Conferinței Centrul Regional pentru Dezvoltarea Serviciilor Sociale consultarea autorităților publice locale și a furnizorilor privați de servicii sociale cu privire la elaborarea Planurilor anuale de acțiune și cu privire la nevoia de dezvoltare a serviciilor sociale.

Astfel, din consultările ce au avut loc și din Planurile anuale transmise de către autoritățile publice locale au fost identificate următoarele servicii destinate copiilor propuse a fi înființate în perioada următoare la nivel local:

DAS Deva - Centru de zi pentru servicii de asistență comunitară Deva
 DAS Simeria - Centrul de zi pentru consiliere și sprijin pentru părinți și copii Simeria
 DAS Geoagiu - Centru comunitar multifuncțional pentru asigurarea unor servicii de îngrijire personală
 SPAS Călan - Centru de zi de coordonare și informare pentru copiii străzii Călan
 Primăria Beriu – Centrul de tip after school

Asociația Non Profit L^C Consulting – Centrul de resurse comunitare pentru prevenirea abuzului, neglijării și exploatarei copilului Brad și Ghelari

Copii cu măsură de protecție specială la nivelul județului Hunedoara

Protecție de tip familial:

Dinamica numărului de copii aflați cu măsură de protecție specială - plasament la rude, alte familii sau plasament la asistent maternal profesionist se prezintă astfel:

	2014	2015	2016	2017	2018
Plasamente la rude/alte familii	605	581	572	573	515
Plasamente la AMP	254	233	231	244	245
Tutele	69	67	72	64	57

Numărul copiilor plasați la rude/alte familii este în continuă scădere, iar numărul copiilor aflați la asistent maternal se menține aproximativ constant. Având în vedere proiectul de modificare a Legii nr. 272/2004 privind protecția și promovarea drepturilor copilului, prin care apare interzicerea instituționalizării copilului 0/7 ani în sistem rezidențial se impune dezvoltarea serviciilor alternative la protecția rezidențială, în special a rețelei de asistenți maternali. În acest sens, Direcția a semnat în luna noiembrie 2018 Acordul de parteneriat încheiat între ANPDCA și toate DGASPC-urile din țară în vederea implementării proiectului TEAM-UP – Progres în calitatea îngrijirii alternative a copiilor. Prin acest proiect DGASPC Hunedoara se angajează să-și dezvolte rețeaua de asistenți maternali cu încă 52 de persoane noi angajate până în anul 2023.

Adopția

Prin deschiderea procedurii de adopție, se oferă o șansă în plus copiilor pentru care s-a stabilit o măsură de protecție și nu se mai pot întoarce în familia natural/extinsă.

	2014	2015	2016	2017	2018
Atestare/reatestare ca familie aptă pentru adopție	39	37	37	28	38
Deschiderea procedurii de	31	39	44	18	42

adopte					
Încredințări în vederea adopției	22	17	11	14	27
Încuviințări în vederea adopției	23	23	18	17	24

Numărul deschiderilor procedurii de adopție a fost în creștere din 2014 până în anul 2018, o scădere a acestui număr înregistrându-se doar în anul 2017. Cu toate acestea, numărul adopțiilor finalizate s-a menținut, în anul 2016, respectiv 2017 chiar fiind în ușoară scădere. Această diferență poate fi explicată prin faptul că numărul copiilor adoptabili care corespund profilului dorit de familiile adoptatoare este mic, o bună parte dintre copiii adoptabili fiind de vârstă mai mare sau cu handicap.

Servicii de tip rezidențial

În județul Hunedoara se oferă copiilor separați de părinți îngrijire în sistem rezidențial atât în centrele subordonate D.G.A.S.P.C. Hunedoara, cât și în serviciile ale ONG-urilor.

Centre rezidențiale DGASPC Hunedoara

La sfârșitul anului 2018, în subordinea Direcției funcționau 3 centre de plasament pentru copii, 3 centre de plasament și o casă de tip familial pentru copii cu handicap, un apartament familial, un centru maternal și un centru de primire în regim de urgență. În toate aceste servicii erau îngrijiți un număr total de 170 de copii.

Tip centru	2014	2015	2016	2017	2018
Centre de plasament	73	79	79	86	84
Apartment familial	11	6	6	6	6
Centre de plasament copii cu dizabilități	74	72	70	70	72
Centru maternal	5	5	2	5	5
Centru de primire în regim de urgență	6	7	4	3	3
Total copii	177	169	161	170	170

Servicii rezidențiale OPA

La nivelul județului Hunedoara există 9 Asociații/Fundații acreditate care furnizează servicii sociale de tip rezidențial copiilor, după cum urmează:

- **Asociația Glasul Speranței România** – Casa de tip familial Casa Speranței;
- **Asociația Misionar Umanitară Maranatha Hunedoara** – Casa Familială Maranatha Hunedoara;
- **Asociația Osteuropa Hilfe Haus Betania** – Casa de tip familial Betania;
- **Asociația Umanitară Casa de Copii Lupeni** – Casa de copii Lupeni;
- **Asociația Zâmbim Copiilor Noștri** – Centrul de tip familial pentru copii în satul Pui;
- **Fundația Childrens Aid Foundation** – Casa Emanuel;
- **Fundația Misionar Creștină Iosua** – Complex social orfelinat – Casa Bucuriei;
- **Fundația Misiunea Bethel România** – Casa tip familial Casa Bucuriei;
- **Fundația Sfântul Francisc** – Cămin Sfânta Maria, Casa de tip familial Sfântul Ștefan, Casa de tip familial Sfântul Emanuel, Casa de tip familial Sfântul Marc, Cămin Sfânta Elisabeta, Centrul cu module de tip familial Cor Iesu.

	2014	2015	2016	2017	2018
--	-------------	-------------	-------------	-------------	-------------

Nr. copii în sistem rezidențial OPA	257	252	253	257	246
--	-----	-----	-----	-----	-----

Începând cu anul 2017, Consiliul Județean Hunedoara, prin D.G.A.S.P.C., susține activitatea ONG-urilor cofinanțând de la bugetul local al județului fundații și asociații acreditate care furnizează servicii licențiate copiilor și anume 50% din costul standard pe tipul de serviciu, pentru un număr maxim de 110 copii.

În anul 2018 au fost elaborate la nivel central proiecte pentru modificarea standardelor minime de calitate pe tipuri de servicii sociale, precum și un proiect de modificare a Legii nr. 272/2004 privind protecția și promovarea drepturilor copilului. Având în vedere aceste aspecte, DGASPC Hunedoara, autoritățile publice locale prin serviciile de asistență socială, precum și furnizorii de servicii sociale privați vor avea obligația în perioada următoare implementării noilor standarde minime de calitate pe servicii și aplicarea măsurilor impuse de modificarea Legii nr. 272/2004.

Beneficii sociale

Nr. Crt.	Beneficiu de asistență socială	Nr. mediu lunar beneficiari 2017	Nr. mediu lunar beneficiari 2018
1	Alocație de stat copii	62.540	61.267
2	Indemnizație creșterea copilului	2.946	2.998
3	Stimulent de inserție	1.541	1.556
4	Alocație de plasament	1.108	1.058
5	Indemnizație HIV/SIDA	264	285
6	Venit minim garantat	2.811	2.837
7	Alocație de susținere a familiei	2.700	2.466
8	Ajutoare încălzire cu gaze naturale	2.039	1.337
9	Ajutoare încălzire cu lemne	2.432	1.571
10	Ajutoare încălzire cu energie termică	758	532
11	Ajutoare încălzire cu energie electrică	457	301
12	Ajutoare de urgență	74	38
13	Indemnizație lunară aferentă concediului de acomodare	7	10

Persoane adulte

Ponderea persoanelor cu vârsta cuprinsă între 20 și 49 de ani în totalul populației este de 45,38%

Ponderea persoanelor cu vârsta peste 60 de ani în totalul populației este de 24,09%. Acest lucru evidențiază un proces de îmbătrânire a populației. Fenomenul de îmbătrânire demografică va necesita pentru următoarea perioadă sporirea numărului de personal calificat pentru asistență socială și medicală și a serviciilor destinate persoanelor vârstnice.

PERSOANE CU DIZABILITĂȚI ȘI VÂRSTNICI

Servicii DGASPC Hunedoara

Dinamica persoanelor care au beneficiat de servicii acordate în centrele aflate în subordinea DGASPC Hunedoara în perioada 2014 – 2019, se prezintă astfel:

Nr. crt.	Localitatea	Tip centru	Număr total de beneficiari				
			2014	2015	2016	2017	2018
1	BRAD	CIA	32	34	30	26	29
2.	BRĂNIȘCA	CIA	51	56	49	46	44
3.	GEOAGIU	CIA	44	45	46	44	39
4.	PETRILA	CIA	43	44	44	45	47
5.	PĂCLIȘA	CIA 1	65	65	66	60	50
6.	PĂCLIȘA	CIA 2	57	58	56	54	50
7.	PĂCLIȘA	CIA 3	67	66	65	64	50
8.	BRETEA STREI	CIA	26	28	28	30	30
9.	ORĂȘTIE	LP	13	13	13	14	13
10.	PUI	CPV	14	17	17	14	17
	TOTAL						

Având în vedere solicitările permanente de servicii de asistență ale persoanelor cu dizabilități, începând cu anul 2018, în organigrama Direcției a fost înființat Centrul de Îngrijire și Asistență Uricani destinat îngrijirii și protecției persoanelor adulte cu dizabilități, urmând a fi dat în funcțiune în anul 2019.

În vederea prevenirii instituționalizării persoanelor adulte cu dizabilități, în structura DGASPC Hunedoara a fost creat Compartimentul asistenți personali profesioniști, însă până în prezent nu s-au înregistrat cereri din partea unor persoane pentru a deveni asistent personal profesionist. De aceea, DGASPC Hunedoara își propune în perioada următoare să realizeze activități de informare în comunitate cu privire la profesia de asistent personal profesionist în vederea selectării, atestării și angajării de astfel de persoane.

Centrul de integrare prin terapie ocupațională a fost transformat în anul 2015 în Centru cu profil ocupațional oferind posibilitatea unui număr de 30 de tineri/persoane adulte cu handicap din familie să participe zilnic la activități desfășurate în cadrul atelierelor, activități care să contribuie la incluziunea socială a acestora.

Centrul de zi de recuperare persoane adulte Deva oferă servicii de recuperare în vederea creșterii abilităților acestora în desfășurarea activităților și rezolvarea problemelor pe care le întâmpină, a obținerii unei bune funcționalități și dobândirii unei autonomii care să crească șansele unei bune integrări în familie și societate.

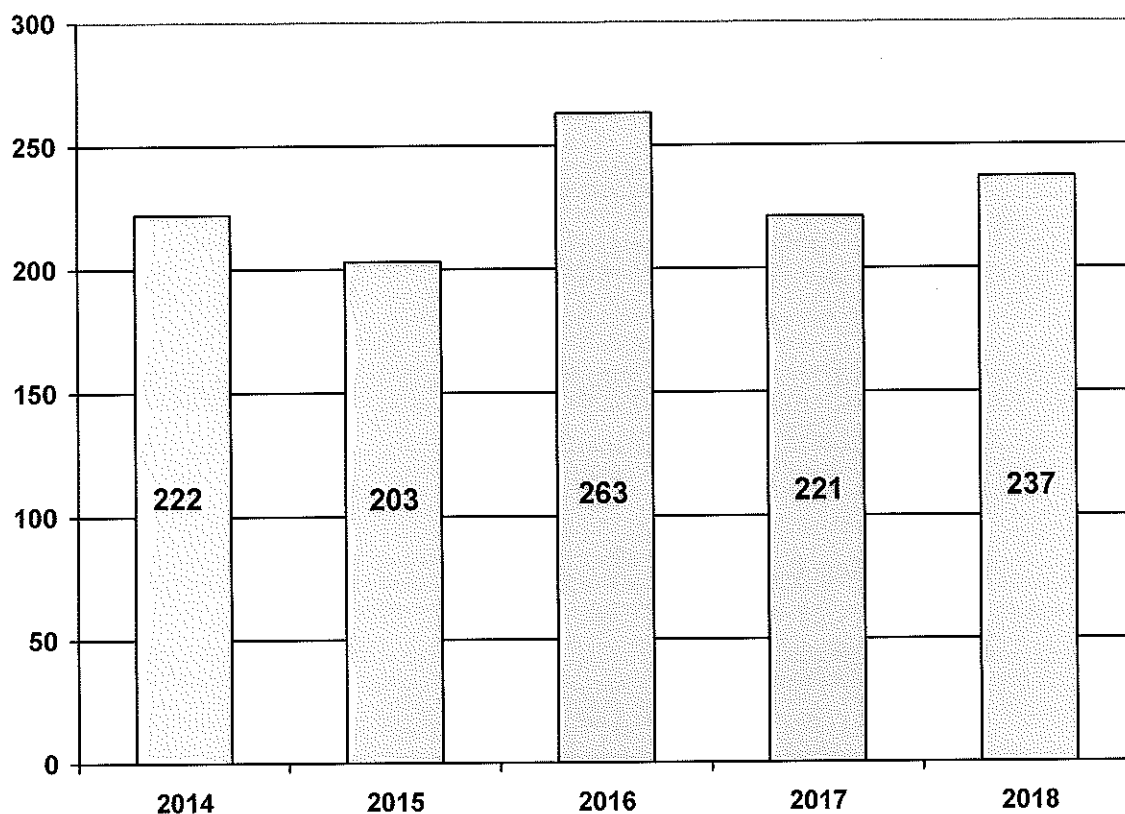

Alte servicii pentru persoanele adulte cu dizabilități:

Activitatea Serviciului de evaluare complexă persoane adulte cu handicap în dinamică 2014 – 2018 se prezintă astfel:

Activitatea Serviciului de Evaluare Complexă persoane adulte cu handicap	2014	2015	2016	2017	2018
Cazuri reevaluate, din care:	6646	6803	6703	6295	5757
Cazuri noi evaluate	3267	2946	2718	2483	2728

Cel puțin 2500 de persoane se prezintă anual la serviciul de evaluare complexă pentru a solicita pentru prima dată încadrarea în grad de handicap. În același timp un număr mediu anual de 1532 persoane încadrate în grad de handicap decedează (în anul 2018 a fost înregistrat decesul unui număr de 1598 de persoane încadrate în grad de handicap).

Număr persoane adulte cu handicap neinstituționalizate aflate în evidența DGASPC Hunedoara:	2014	2015	2016	2017	2018
Gradul grav de handicap	6900	7185	7415	7650	7938
Gradul accentuat de handicap	9558	9749	9839	9808	9915
Gradul mediu de handicap	1650	1599	1527	1529	1565
Gradul ușor de handicap	122	109	110	126	125
Total:	18230	18642	18891	19113	19543

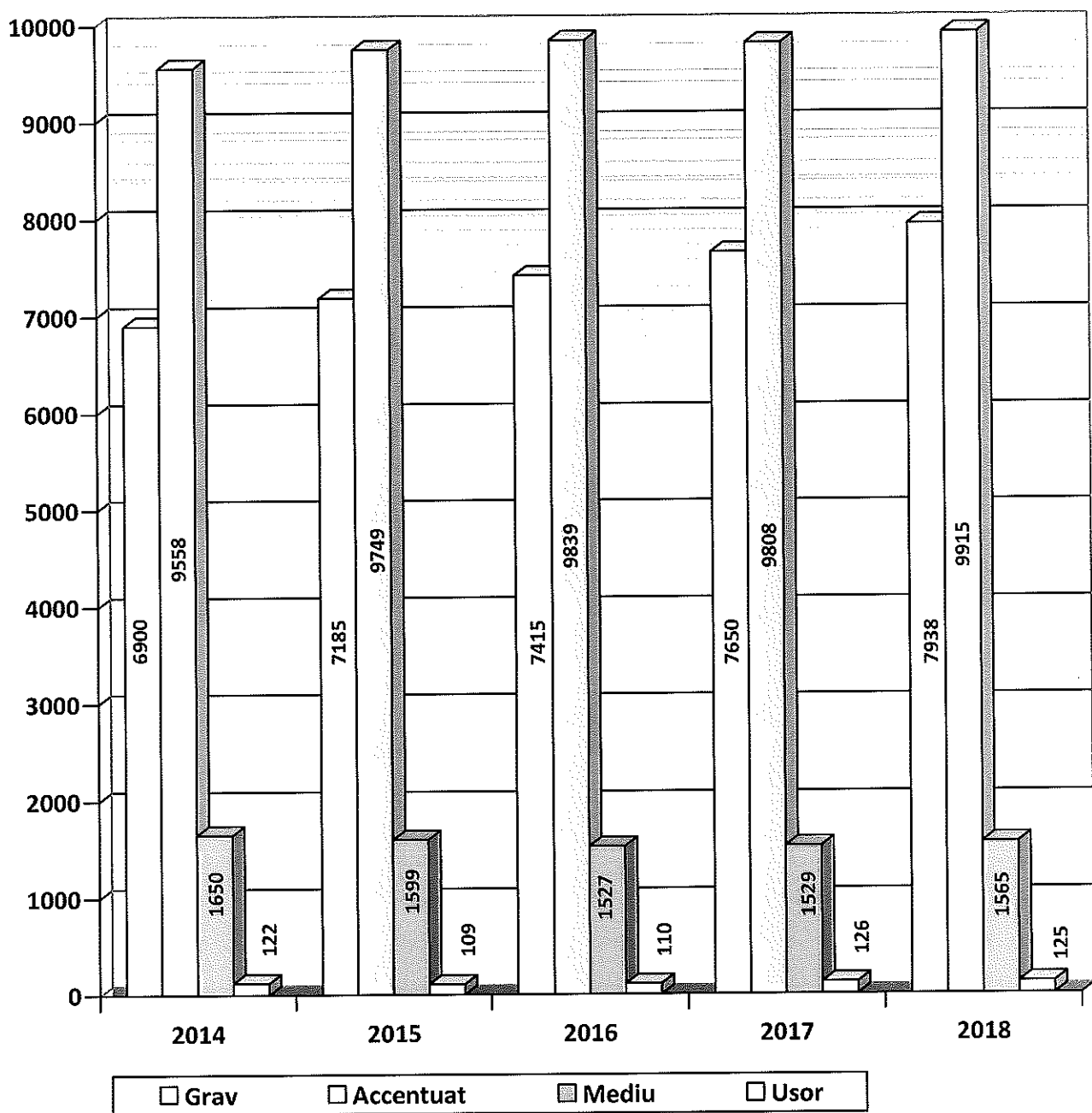

Analizând dinamica numărului de persoane neinstituționalizate încadrate în grad de handicap se constată o creștere anuală a acestuia.

Din totalul persoanelor cu dizabilități din familie, la sfârșitul anului 2018 figurau în evidențele DGASPC Hunedoara doar 867 persoane încadrate în grad de handicap angajate în sistem public sau privat (114 gradul grav, 624 gradul accentuat, 106 gradul mediu și 23 gradul ușor), ceea ce reprezintă doar 4,4% din numărul total al acestora. Numărul foarte mic al persoanelor cu dizabilități angajate în muncă scoate în evidență necesitatea creării de locuri de muncă adaptate persoanelor cu dizabilități și sporirea activităților de sprijin în găsirea unui loc de muncă potrivit restantului persoanelor cu dizabilități.

Distribuția persoanelor cu dizabilități din familie pe grupe de vârstă la nivelul județului se prezintă astfel:

Nr. crt.	Grupe de vârstă	Număr persoane
1	18 - 19	153
2	20 - 24	431
3	25 - 29	686
4	30 - 34	791
5	35 - 39	837
6	40 - 44	1043
7	45 - 49	1307
8	50 - 54	1356
9	55 - 59	1488
10	60 - 64	2217
11	65 - 69	2373
12	70 - 74	2181
13	75 - 79	1957
14	80 - 84	1658
15	85 și peste	1065
	TOTAL	19543

Se constată faptul că în prezent, din totalul persoanelor neinstituționalizate încadrate în grad de handicap, peste 50% dintre acestea (11451 persoane) sunt persoane cu vârsta peste 60 de ani, ceea ce poate însemna nevoia creării de noi servicii de îngrijire și asistență care să asigure protecția persoanelor adulte cu dizabilități.

Prin Biroul evidență prestații sociale se asigură acordarea drepturilor, facilităților și prestațiilor sociale pentru toate categoriile de persoane cu handicap. Potrivit prevederilor H.G. nr. 1019 din 2018, plata prestațiilor sociale cuvenite persoanelor cu handicap se realizează începând cu data de 01.01.2019 de către Agenția Județeană de Plăți și Inspecție Socială Hunedoara (AJPIS). În anul 2018 au fost acordate facilități și prestații sociale după cum urmează:

- indemnizații lunare pentru un număr mediu de 17.587 persoane cu handicap;
- buget personal complementar pentru un număr mediu de 20.317 persoane, din care 1.210 minori;
- alocații de hrana pentru un număr mediu de 5 copii cu HIV/SIDA;
- indemnizații însoțitori pentru adultul cu handicap vizual grav, pentru un număr mediu lunar de 852 persoane;
- transport interurban persoane cu handicap pentru un număr mediu de 2.525 persoane cu handicap/asistenți personali/însoțitori;
- dobândă credit bancar pentru un număr mediu de 8 persoane cu handicap.

Servicii destinate persoanelor adulte aflate în subordinea Consiliilor Locale sau ale ONG la sfârșitul anului 2018

La nivel local, există următoarele serviciile sociale licențiate în subordinea DAS/SPAS/Primăriei pentru persoanele adulte:

- Centre de îngrijire și asistență pentru persoanele fără adăpost:
 - Adăpost de urgență pe timp de noapte Deva;
 - Adăpost de urgență pe timp de noapte Hunedoara
- Centre rezidențiale de îngrijire și asistență pentru persoane vârstnice:
 - Centrul rezidențial pentru persoane vârstnice din cadrul Centrului social multifuncțional pentru persoane vârstnice Hunedoara;
 - Serviciul rezidențial Orăștie

- Servicii de îngrijire la domiciliu pentru persoane vârstnice, persoane cu dizabilități, persoane aflate în situație de dependență:
 - Servicii de îngrijire la domiciliu pentru persoane vârstnice Deva
 - Serviciul de îngrijire și asistență la domiciliu Hunedoara
- Centre de zi pentru persoane vârstnice:
 - Centrul de zi Clubul Seniorilor Deva;
 - Centrul de recreere pentru pensionari Hunedoara.
- Centre de preparare și distribuire a hranei pentru persoane în risc de sărăcie:
 - Cantina de ajutor social Petroșani;
 - Cantina de ajutor social Brad;
 - Cantina socială Vulcan;
 - Cantina de asistență socială Hațeg;
 - Cantina de ajutor social Petrila

Furnizorii privați acreditați de servicii sociale au dezvoltat următoarele tipuri de servicii destinate persoanelor adulte:

- Centre rezidențiale pentru persoane adulte cu dizabilități:
 - Asociația creștină de binefacere Aurora: - Locuință maxim protejată casa Dragostei, Casa Speranței, Casa Credinței Sântămăria –Orlea
- Centre rezidențiale de îngrijire și asistență pentru persoane vârstnice
 - Asociația Bunicii Văii Jiului – Centrul rezidențial pentru vârstnici Petroșani
 - Asociația Casa Trestiana – Cămin de bătrâni Trestia;
 - Asociația Medical Cronic Deva – Căminul Sf. Anastasia Ghelari;
 - Asociația Misionar Umanitară Glasul Penticostalilor – Cămin pentru persoane vârstnice Lupeni;
 - Asociația Misionar Umanitară Maranatha – Cămin de bătrâni Din nou acasă Hunedoara;
 - Asociația Samaritenii Orăștieni – Centrul rezidențial pentru persoane vârstnice Orăștie;
 - Asociația Evanghelistică și de Caritate Isus Speranța României – Cămin pentru persoane vârstnice Casa Betania Hațeg;
- Servicii de îngrijire la domiciliu pentru persoane vârstnice, persoane cu dizabilități, persoane aflate în situație de dependență
 - Asociația Filantropia Ortodoxă Deva – Centrul care acordă servicii de îngrijire și asistență la domiciliu pentru persoanele vârstnice Deva;
 - Asociația Samaritenii Orăștieni - Centrul care acordă servicii de îngrijire și asistență la domiciliu pentru persoanele vârstnice Orăștie
 - Federația Comunităților Evreiești din România – București – Cultul Mozaic - Centrul care acordă servicii de îngrijire și asistență la domiciliu Yad Be Yad Deva
 - Asociația Caritas Alba Iulia Filiala Petroșani – Centrul de îngrijire medicală și asistență socială Petroșani
- Centre de preparare și distribuire a hranei pentru persoane în risc de sărăcie:
 - Asociația Speranța începe cu noi – Cantina socială Anima Veșel;
 - Asociația Umanitară Viața în Isus Hristos – Cantina socială Călan;
- Centre de zi pentru persoane vârstnice
 - Asociația Antiparkinson – Centrul de zi Laleaua Roșie Deva
 - Episcopia Ortodoxă Română a Devei și Hunedoarei – Centrul de servicii de recuperare Neuromotorie de tip ambulatoriu Sf Ierarh Nectarie Deva
 - Casa de ajutor reciproc a pensionarilor Deva – Centrul de zi Deva;

De asemenea, la nivelul județului Hunedoara există și alți furnizori de servicii sociale acreditați care însă nu au servicii licențiate.

Analizând lista serviciilor furnizate la nivel local de către primării, respectiv ONG-uri se constată o lipsă a serviciilor de zi / de recuperare pentru persoanele adulte cu dizabilități. De asemenea, numărul serviciilor de tip rezidențial destinate persoanelor vârstnice poate fi completat cu serviciile de îngrijire la domiciliu acordate acestui grup vulnerabil.

În cadrul Conferinței Centrul Regional pentru Dezvoltarea Serviciilor Sociale din luna octombrie 2018 a avut loc consultarea autorităților publice locale și a furnizorilor privați de servicii sociale cu privire la elaborarea Planurilor anuale de acțiune și cu privire la nevoia de dezvoltare a serviciilor sociale destinate persoanelor adulte.

Astfel, din consultările ce au avut loc și din Planurile anuale transmise de către autoritățile publice locale au fost identificate următoarele servicii destinate persoanelor adulte propuse a fi înființate în perioada următoare la nivel local:

DAS Simeria - Centrul Social de urgență Simeria, Serviciu social furnizat la domiciliu Simeria

DAS Geoagiu - Centru comunitar multifuncțional pentru asigurarea unor servicii de îngrijire personal, Centru de zi pentru persoane vârstnice Geoagiu, Unitate de îngrijire la domiciliu Geoagiu

DAS Hunedoara- Centrul de tip respiro pentru persoane adulte cu dizabilități Hunedoara

DAS Aninoasa - Centrul social de zi pentru persoane vârstnice Aninoasa

SPAS Călan - Centrul social de urgență pe timp de iarnă Călan

SPAS Vulcan Asistarea persoanelor vârstnice la domiciliu Vulcan

Primăria Băcia – Servicii de asistență comunitară

Asociația Non Profit L^C Consulting – Servicii de asistență comunitară Brad și Ghelari

În anul 2018 au fost elaborate la nivel central proiecte și pentru modificarea standardelor minime de calitate pe tipuri de servicii sociale destinate persoanelor adulte. De asemenea, a fost aprobată Ordonanța de Guvern nr. 69/2018 pentru modificarea și completarea Legii nr. 448/2006 privind protecția și promovarea drepturilor persoanelor cu handicap. Potrivit acestor prevederi este necesară restructurarea centrelor destinate persoanelor adulte cu dizabilități cu o capacitate mai mare de 50 de locuri sau reorganizarea acestora în funcție de nevoile beneficiarilor. Având în vedere aceste aspecte, DGASPC Hunedoara a parcurs procesul de reorganizare a centrelor destinate protecției persoanelor adulte cu dizabilități, în prezent toate aceste servicii având o capacitate de până în 50 de locuri. De asemenea, vom avea obligația în perioada următoare implementării noilor standarde minime de calitate pe servicii și licențierea acestora conform prevederilor legale.

VICTIME ALE VIOLENȚEI DOMESTICE

Pentru categoria victime ale violenței domestice și agresori, la nivelul județului Hunedoara nu există nici un astfel de serviciu specializat. În acest sens, la sfârșitul anului 2018, DGASPC Hunedoara a semnat un acord de parteneriat cu Agenția Națională de Egalitate de Șanse între Femei și Bărbați în vederea implementării proiectului VENUS – Împreună pentru o viață în siguranță. Implementarea acestui proiect va conduce la crearea unei locuințe protejate la nivelul județului Hunedoara destinată protecției victimelor violenței domestice. De asemenea, odată cu apariția Normelor metodologice în domeniul prevenirii și combaterii violenței domestice se vor lua măsuri de punere în aplicare a legislației în domeniu atât la nivel local, cât și județean.

6. Priorități județene

A. Copii

- Diversificarea serviciilor sociale pentru copil și familie în funcție de nevoile comunităților locale și a cazuisticii – analiza nevoilor comunității și crearea de servicii care să răspundă nevoilor reale;
- Responsabilizarea comunităților locale pentru prevenirea separării copilului de părinți și susținerea familiei – sprijin metodologic pentru dezvoltarea și/sau diversificarea serviciilor de prevenire acolo unde nu există sau sunt slab dezvoltate;
- Dezvoltarea rețelei de asistenți maternali prin implementarea proiectului TEAM-UP - Progres în calitatea îngrijirii alternative a copiilor;
- Intervenția multisectorială și a parteneriatul dintre instituțiile publice și organizațiile neguvernamentale în vederea respectării interesului superior al copilului în toate domeniile;
- Promovarea drepturilor copilului cu dizabilități la educație, recuperare, reabilitare și integrare; specializarea și profesionalizarea serviciilor pentru copii și tineri, grupuri vulnerabile care necesită o atenție specială;
- Combaterea relelor tratamente în cadrul familiei (violența, abuzul, neglijarea);
- Facilitarea accesului la toate formele de educație în condiții nediscriminatorii – prevenirea abandonului școlar;
- Continuarea activităților de prevenire a abandonului copilului în unități sanitare și a instituționalizării copilului;
- Implementarea noilor standarde minime de calitate în toate serviciile sociale;
- Stoparea intrărilor în servicii de tip rezidențial a copiilor cu vârsta până în 7 ani;
- Închiderea/reorganizarea centrelor de plasament pe model casă familială/apartament familial;
- Sprijinirea tinerilor beneficiari ai măsurii de protecție și a celor care părăsesc sistemul de protecție în vederea integrării socio profesionale a acestora;
- Prevenirea și combaterea acțiunilor și comportamentelor deviate ale copiilor;
- Reintegrarea școlară și familială a copiilor care au săvârșit o faptă penală;
- Protecția și reintegrarea socială a copiilor victime ale traficului de persoane;
- Prevenirea și combaterea consumului de tutun, alcool și droguri în rândul copiilor și tinerilor;
- Specializarea personalului – în scopul creșterii calității serviciilor prestate;
- Atragerea de fonduri interne și externe prin proiecte pentru diversificarea și profesionalizarea continuă a serviciilor sociale;
- Încurajarea voluntariatului;
- Licențierea tuturor serviciilor conform noilor prevederi legislative.

B. Adulți (persoane cu dizabilități, persoane vârstnice, victime ale violenței domestice)

- Continuarea reformei în domeniul protecției persoanelor adulte aflate în dificultate – restructurarea/reorganizarea serviciilor aflate în subordinea D.G.A.S.P.C. conform legislației în vigoare;
- Implementarea noilor standarde minime de calitate în toate serviciile sociale;
- Lobby pentru implementarea legislației privitoare la accesibilitatea mediului fizic și informatic pentru a permite persoanelor cu handicap accesul neîngrădit la viața socială;
- Dezvoltarea de parteneriate cu ONG-uri, cu societatea civilă și alte componente prioritare, cum ar fi: școala, biserică, agenți economici, unități sanitare, poliție etc., în vederea reintegrării socio-profesionale a persoanelor cu handicap;
- Sensibilizarea opiniei publice cu privire la drepturile persoanelor aflate în nevoi în vederea îmbunătățirii atitudinii și percepției comunității;

- Diversificarea serviciilor sociale pentru persoanele adulte în funcție de nevoile comunităților locale și a cazuisticii – analiza nevoilor comunității și creare de servicii care să răspundă nevoilor reale;
- angajarea de asistenți personali profesioniști pentru persoane cu handicap grav sau accentuat;
- Oferirea de sprijin metodologic DAS/SPAS-urilor sau ONG-urilor pentru dezvoltarea și/sau diversificarea serviciilor la nivel local;
- Specializarea personalului – în scopul creșterii calității serviciilor prestate;
- Atragerea de fonduri interne și externe prin proiecte pentru diversificarea și profesionalizarea continuă a serviciilor sociale;
- Crearea de servicii destinate victimelor violenței domestice prin implementarea proiectului VENUS – Împreună pentru o viață în siguranță;
- Licențierea tuturor serviciilor conform noilor prevederi legislative.

În ceea ce privesc **serviciile oferite de D.G.A.S.P.C.** în cadrul centrelor aflate în subordine, au fost identificate o serie de necesități, după cum urmează:

- **Pentru centrele de plasament, casele familiale, apartamente,:**

- închiderea /reorganizarea centrelor de plasament pe model casă de tip familial/ apartament familial;
- implementarea noilor standarde minime de calitate în toate serviciile sociale;
- diversificarea activităților cu rol în incluziunea socială, dezvoltarea abilităților sociale ale beneficiarilor;
- îmbunătățirea intervenției la nivelul copilului cu dizabilități și a relației cu familia în vederea reintegrării familiale;
- colaborarea cu autoritățile locale în vederea reintegrării familială și/sau socio-profesională a copiilor care au beneficiat de măsură de protecție;
- perfecționarea personalului implicat în îngrijirea, educarea și supravegherea copilului;
- îmbunătățirea serviciilor oferite copiilor;
- oferirea beneficiarilor de suport și îndrumare în cadrul unui program continuu de activități educative și formare a deprinderilor de viață independentă;
- oferirea de servicii de recuperare cu specialiști copiilor cu dizabilități și realizarea unor evaluări medicale în clinici de specialitate;
- diversificarea modalităților de petrecere a timpului liber, inclusiv adaptate specificului copilului cu dizabilități;
- îmbunătățirea condițiilor de locuit prin igienizări și realizarea unor lucrări de reparații/reabilitare;

- **Pentru serviciile în regim de urgență:**

- specializarea personalului pentru lucrul cu copilul aflat în situație de criză;
- diversificarea activităților oferite beneficiarilor prin încurajarea voluntariatului;
- implementarea noilor standarde minime de calitate.

- **Pentru Serviciile de recuperare pentru copii:**

- diversificarea metodelor de intervenție ale echipei;
- sensibilizarea opiniei publice prin materiale informative cu privire la problematica copilului cu dizabilități;
- dezvoltarea unor activități de consiliere a părinților;
- diversificarea intervențiilor la nivelul grupurilor de asistenți maternali care au copii cu dizabilități în plasament pentru abordarea problemelor psihologice, relaționale;

- **Pentru Centrele de Îngrijire și Asistență, Locuințele protejate și Cămin pentru persoane vârstnice:**

- restructurarea/reorganizarea serviciilor aflate în subordinea D.G.A.S.P.C. conform legislației în vigoare;
- creșterea calității serviciilor oferite prin implementarea noilor standarde minime de calitate;
- dezvoltarea și extinderea serviciilor de specialitate oferite beneficiarilor;
- crearea de noi ateliere de lucru în cadrul centrelor în vederea realizării activităților de ergoterapie;
- specializarea personalului pentru îmbunătățirea activităților desfășurate cu persoanele adulte cu dizabilități;
- atragere de fonduri/susținere financiară pentru realizarea următoarelor obiective: reparații capitale la CIA nr. 1 Păclișa, Montare lifturi la CIA nr. 1, CIA nr. 2 Păclișa, CIA Brad ;

Pentru Centrul cu profil ocupațional:

- diversificarea serviciilor oferite beneficiarilor – înființarea de noi ateliere, săli de ergoterapie;
- specializarea personalului pentru îmbunătățirea activităților desfășurate cu persoanele adulte cu dizabilități;
- creșterea calității serviciilor oferite prin implementarea noilor standarde minime de calitate.

7. Oportunități și constrângeri în implementarea strategiei

A. Oportunități:

- Interesul Consiliului Județean Hunedoara pentru dezvoltarea de servicii sociale destinate copiilor și adulților în dificultate;
- Experiența acumulată de personalul D.G.A.S.P.C. în promovarea și respectarea drepturilor copilului și ale adultului cu dizabilități;
- Existența unei baze de date la nivel DGASPC cu copiii și persoanele cu dizabilități;
- Existența cadrului legislativ comprehensiv, modern și armonizat standardelor europene în domeniul protecției și promovării drepturilor copilului;
- Existența precizărilor clare în legislație privind responsabilizarea comunităților locale în luarea măsurilor pentru înființarea serviciilor sociale de proximitate pentru copii și familii;
- Existența organizațiilor neguvernamentale care sunt implicate în domeniu și profesionalismul acestora;
- Politica de restructurare a unităților de îngrijire și asistența de mare capacitate și dezvoltarea serviciilor comunitare alternative prin apelarea la fondurile post aderare, dar și prin implicarea autorităților locale;
- Identificarea unor resurse financiare prin intermediul colaborării cu ONG-urile din țară și străinătate;
- Încadrarea unui personal de specialitate în unitățile de asistență socială din județ;

- Existența Standardelor Minime Obligatorii pentru serviciile de prevenire a separării copilului de familie, pentru serviciile de protecție specială a copilului separat de părinți, precum și a Standardelor Minime de Calitate pentru serviciile oferite persoanelor adulte;
- Implicarea constantă a instituțiilor locale, pentru găsirea celor mai bune căi și instrumente de lucru care să asigure protecția reală a copiilor, a persoanelor vârstnice, a celor cu handicap, precum și promovarea drepturilor acestor categorii de persoane;

B. Constrângeri:

- Rezistența la descentralizare a personalului din sistem;
- Lipsa unei experiențe în implicarea comunității, a mediului de afaceri și a cetățenilor în acțiuni sociale, de binefacere;
- Ritmul lent de reformă din alte sectoare de activitate complementare sistemului de protecție a copilului – educație, sănătate, administrație locală;
- Inexistența la nivel județean a unei baze de date cu toate categoriile vulnerabile;
- Insuficiența acoperire a serviciilor sociale destinate copilului și adultului la nivel local;
- Insuficiența personalului de specialitate în elaborarea programelor de recuperare și reabilitare a persoanelor aflate în dificultate;
- Plecarea unui număr mare de personal din serviciile sociale și neocuparea posturilor vacante datorită lipsei forței de muncă;
- Dificultatea accesului persoanelor cu dizabilități la un loc de muncă;
- Lipsa unui sistem de finanțare permanent;
- Capacitatea restrânsă (financiară, umană) a consiliilor locale de a înființa și susține servicii la nivel local;
- Neconcordanța între standardele de cost, standardele minime de calitate și alte legi specifice.

8. Obiective generale și specifice

I. COPII, TINERI ȘI FAMILIE

1. Îmbunătățirea accesului tuturor copiilor la servicii de calitate

- 1.1. Creșterea gradului de acoperire a serviciilor la nivel local
- 1.2. Creșterea calității tuturor serviciilor furnizate copiilor
- 1.3. Creșterea capacității beneficiarilor de a accesa și utiliza serviciile destinate copilului și familiei

2. Respectarea drepturilor și promovarea incluziunii sociale a copiilor aflați în situații vulnerabile

- 2.1. Eliminarea barierelor de atitudine și mediu în vederea reabilitării și reintegrării sociale a copiilor cu dizabilități
- 2.2. Reducerea decalajului de oportunități dintre copiii romi și ne-romi
- 2.3. Continuarea tranziției de la îngrijirea instituțională a copiilor la îngrijirea comunitară
- 2.4. Reducerea fenomenului copiii străzii
- 2.5. Încurajarea reintegrării sociale și familiale a copiilor aflați în conflict cu legea și prevenirea recidivelor
- 2.6. Întărirea controlului consumului de droguri sau alte substanțe nocive în rândul copiilor și reducerea consecințelor acestui fenomen
- 2.7. Oferirea de sprijin adecvat copiilor cu părinți plecați la muncă în străinătate precum și persoanelor care îi îngrijesc

2.8. Prevenirea sarcinilor nedorite în rândul adolescentelor

3. Prevenirea și combaterea oricăror forme de violență

3.1. Promovarea valorilor non-violenței și implementarea unor acțiuni de sensibilizare

3.2. Reducerea fenomenului violenței în rândul copiilor

4. Încurajarea participării copiilor la luarea deciziilor care îi privesc

Rezultate așteptate

- Îmbunătățirea calității serviciilor de asistență socială și a calității vieții copiilor;
- Scăderea numărului de copii care beneficiază de servicii sociale prin integrarea într-un mediu de tip familial a acestora;
- Scăderea numărului de cazuri în care sunt încălcate drepturile copilului;
- Creșterea capacității Consiliilor Locale în asumarea problematicii copiilor;
- Existența unui sistem de perfecționare a personalului din serviciile sociale destinate copiilor/familiei;
- Creșterea gradului de inserție socio-profesională a tinerilor care părăsesc sistemul instituțional prin consolidarea/dezvoltarea abilităților de viață independentă;
- Accesul copiilor cu dizabilități la servicii sociale de recuperare/reabilitare;
- Dezvoltarea și diversificarea serviciilor de prevenire la nivel local, atât în mediul urban, cât și în mediul rural;
- Scăderea numărului de copii implicați în acte de cerșetorie/ vagabondaj/ prostituție și reinserția socială a acestora;
- Diversificarea serviciilor sociale pe categorii vulnerabile;
- Reducerea numărului de copii care abandonează școala, reintegrarea școlară a copiilor care au abandonat școala, integrarea școlară a copiilor și tinerilor neșcolarizați;
- Diversificarea modalităților de informare a publicului larg privind respectarea drepturilor copilului și promovarea unei atitudini pro-active în activitățile de diseminare;
- Diversificarea și adaptarea modalităților de petrecere a timpului liber pentru copii;

2. *PERSOANE ADULTE (persoane cu dizabilități, persoane vârstnice, victime ale violenței domestice)*

1. Asigurarea accesului, pe bază de egalitate cu ceilalți cetățeni la toate resursele comunității - bunuri, servicii, inclusiv servicii publice

- 1.1. Mediul fizic și infrastructura
- 1.2. Transport și mobilitate
- 1.3. Informare și comunicare

2. Exercițarea deplină a drepturilor civile, economice, politice, sociale, ca cetățeni ai României și respectiv, ai Uniunii Europene

- 2.1. Viața independentă
- 2.2. Asistență personală individualizată

3. **Asigurarea și promovarea condițiilor pentru deplina exercitare a drepturilor și libertăților cetățenești de către persoanele cu dizabilitati, în condiții de nediscriminare în raport cu ceilalți membri ai societății**
 - 3.1. Asigurarea unui sistem de asistență pentru muncă tuturor categoriilor de persoane cu dizabilități de vârstă activă
4. **Continuarea procesului de dezinstituționalizare/prevenire a instituționalizării în paralel cu și în baza extinderii și îmbunătățirii serviciilor bazate pe comunitate, atât în mediul urban cât și în mediul rural**
 - 4.1. Creșterea calității vieții beneficiarilor de protecție într-un centru
 - 4.2. Extinderea și dezvoltarea asistenței personale pentru viață independentă
 - 4.3. Dezvoltarea serviciilor de prevenire a instituționalizării
 - 4.4. Asigurarea compatibilității și continuității serviciilor de protecție socială destinate copilului și respectiv adultului cu dizabilități pentru optimizarea tranziției tinerilor din sistemul de protecția copilului în sistemul de protecție socială pentru adulți;
 - 4.5. Asigurarea transparenței privind proiectarea și aplicarea planurilor și programelor individuale de asistență și îngrijire
5. **Asigurarea măsurilor necesare pentru prevenirea și combaterea violenței domestice**
 - 5.1. Măsuri pentru prevenirea și combaterea violenței domestice
 - 5.2. Dezvoltarea serviciilor specializate pentru victimele violenței domestice
6. **Creșterea calității vieții persoanelor vârstnice**
 - 6.1. Creșterea calității serviciilor oferite în centrele pentru vârstnici;
 - 6.2. Susținerea implicării active a persoanelor vârstnice în viața socială

Rezultate așteptate

- Creșterea calității serviciilor sociale prin îmbunătățirea condițiilor de locuit și a serviciilor oferite persoanelor cu handicap;
- Creșterea gradului de profesionalism în sistemul de protecție socială, prin formarea continuă a personalului;
- Sensibilizarea opiniei publice cu privire la problematica persoanelor cu dizabilități, a persoanelor vârstnice și a victimelor violenței domestice;
- Îmbunătățirea parteneriatelor cu ONG-uri și societatea civilă (biserica, unități sanitare, poliție, etc) în vederea promovării și respectării drepturilor persoanelor cu dizabilități și a persoanelor vârstnice, precum și pentru susținerea și dezvoltarea de servicii destinate acestora;
- Dezvoltarea serviciilor în comunitate (servicii de zi, servicii la domiciliu, servicii de sprijin) pentru persoanele adulte cu dizabilități și pentru persoanele vârstnice;

9. Evaluarea și monitorizarea strategiei

În conformitate cu H.G. nr. 797/2017 privind aprobarea regulamentelor cadru de organizare și funcționare ale serviciilor de asistență socială și a structurii orientative de personal, D.G.A.S.P.C. evaluează și monitorizează implementarea Strategiei, în vederea atingerii obiectivelor operaționale propuse, în sensul de a crea și dezvolta un sistem de servicii sociale eficient și eficace.

Anual se elaborează Plan de implementare a Strategiei și Raport privind implementarea planului.

Modalități de raportare:

- *Rapoarte periodice și anuale de activitate ale serviciilor D.G.A.S.P.C.*
- *Situații statistice lunare și trimestriale*
- *Materiale informative*
- *Licențiere și acreditare servicii*

10. Finanțarea serviciilor sociale

Asistența socială se finanțează din fonduri alocate de la bugetul de stat, de la bugetele locale, din donații, sponsorizări sau din alte contribuții din partea unor persoane fizice ori juridice, din țară și din străinătate, din contribuții ale beneficiarilor, precum și din alte surse, cu respectarea legislației în domeniu și în limita resurselor financiare disponibile.

Implementarea strategiei are următoarele surse de finanțare:

Bugetul județean (Consiliul Județean Hunedoara)

Fonduri prin Ministerul Muncii

Fondurile externe: fonduri nerambursabile și fonduri rambursabile

Sponsorizări, donații, contribuții din partea persoanelor fizice și juridice din țară și din străinătate

Tipuri de costuri:

cheltuieli de personal

cheltuieli de investiții: dotare, construcții

cheltuieli de transport

cheltuieli de formare profesională

cheltuieli administrative

CUPRINS

Introducere	Pag. 1
Obiectivul general și principiile implementării strategiei	Pag. 2
Contextul elaborării Strategiei	Pag. 3
Descrierea situației actuale	Pag. 9
Actualizarea datelor statistice pentru perioada 2014 – 2018	Pag. 29
Analiza pe categorii de beneficiari	
Priorități județene	Pag. 47
Oportunități și constrângeri în implementarea Strategiei	Pag. 49
Obiective generale și specifice	Pag. 50
Evaluarea și monitorizarea Strategiei	Pag. 53
Finanțarea serviciilor sociale	Pag. 53

CUPRINS

Introducere	Pag. 1
Obiectivul general și principiile implementării strategiei	Pag. 2
Contextul elaborării Strategiei	Pag. 3
Descrierea situației actuale	Pag. 9
Actualizarea datelor statistice pentru perioada 2014 – 2018	Pag. 29
Analiza pe categorii de beneficiari	
Priorități județene	Pag. 47
Oportunități și constrângeri în implementarea Strategiei	Pag. 49
Obiective generale și specifice	Pag. 50
Evaluarea și monitorizarea Strategiei	Pag. 53
Finanțarea serviciilor sociale	Pag. 53

Anexă la Strategia județeană

Planul Operațional pentru implementarea Strategiei județene pentru protecția și promovarea drepturilor copilului și a adultului în dificultate
2014 – 2020 adaptată

COPII, FAMILII

OBIECTIV GENERAL 1 – Îmbunătățirea accesului tuturor copiilor la servicii de calitate					
Obiectiv Specific - 1.1. Creșterea gradului de acoperire a serviciilor la nivel local					
Măsuri	Acțiuni	Indicatori	Termen	Instituții responsabile	Observații
1.1.1 Asigurarea unui serviciu public de asistență socială funcțional în fiecare unitate	Ocuparea posturilor vacante din serviciile destinate protecției copilului	Număr posturi ocupate	2014 - 2020	DGASPC APL	Acțiune permanentă
	Asigurarea de personal de specialitate cu atribuții exclusive de asistență socială la nivelul fiecărei comunități locale	Număr asistenți sociali angajați	2014 - 2020	APL	Acțiune permanentă
1.1.2 Creșterea accesului copiilor la servicii de sănătate de tip preventiv și curativ și la educație	Dezvoltarea sistemului de asistență medicală comunitară prin creșterea numărului de asistenți medicali comunitari la nivel local	Numărul asistențelor medicale comunitare	2014 - 2020	APL	Acțiune permanentă
	Organizarea de întâlniri interinstituționale în scopul identificării copiilor fără acte de identitate	Numărul copiilor cu acte de identitate întocmite	permanent	DGASPC, APL, Direcția publică comunitară de evidență a	Acțiune anuală, la nevoie

					persoanelor		
		Creșterea accesului copiilor la învățământul antepreșcolar, preșcolar, nivel primar și gimnazial prin identificare copiilor neșcolarizați și includerea în sistemul educațional	Numărul copiilor neșcolarizați înscși într-o formă de învățământ	permanent	APL ISJ	Acțiune permanentă	
Obiectiv Specific - 1.2. Creșterea calității tuturor serviciilor furnizate copiilor							
1.2.1 Creșterea calității serviciilor destinate copiilor	Implementarea standardelor de calitate în serviciile sociale destinate copiilor. <i>Licențierea serviciilor sociale conform prevederilor legale</i>	Număr servicii acreditate și licențiate, standarde implementate	permanent	DGASPC APL ONG	Acțiune permanentă		
	Îmbunătățirea condițiilor de locuit în serviciile de protecția copilului prin realizarea unor lucrări de reparații curente, igienizare	Număr servicii reabilitate	2014 - 2020	DGASPC CJ	Acțiune permanentă		
	Organizarea de activități recreative și de petrecere a timpului liber pentru copiii aflați în sistemul de protecție specială	Activități recreative realizate	permanent	DGASPC	Acțiune permanentă		
	Crearea/îmbunătățirea procedurilor de lucru în activitatea desfășurată cu principalele categorii de copii vulnerabili la nivelul DGASPC și SPAS, conform legislației în vigoare	Număr proceduri de lucru îmbunătățite sau nou create	2014 - 2016	DGASPC APL	Acțiune permanentă		
1.2.2 Asigurarea calității serviciilor medicale pentru copii și la toate nivelurile de asistență medicală	Formarea profesională a asistenților medicali comunitari	Asistenți medicali comunitari formați	2014 - 2020	APL	Acțiune permanentă		

1.2.3	Creșterea calității resurselor umane din serviciile sociale, de educație și de sănătate pentru copii	Perfecționarea continuă a personalului care lucrează în serviciile destinate copiilor pe tematici relevante pentru drepturile copilului	Personal participant la cursuri de formare	2014 - 2020	DGASPC, SPAS, ISJ	Acțiune permanentă
		Îmbunătățirea sistemului de recrutare și selecție a personalului care lucrează cu și pentru copii	Procedură operațională privind organizarea și desfășurarea concursului de ocupare a unui post vacant	permanent	DGASPC, SPAS, ISJ	Acțiune realizată
		Participarea angajaților DGASPC, SPAS la cursuri în domeniul managementului de proiect	Personal participant la cursuri de formare	2014 - 2016	DGASPC, SPAS	Acțiune realizată
Obiectiv Specific - 1.3. Creșterea capacității beneficiarilor de a accesa și utiliza serviciile destinate copilului și familiei						
1.3.1	Creșterea gradului de cunoaștere și de conștientizare de către copii și familiile acestora a drepturilor și responsabilităților lor și a serviciilor pe care aceștia le pot accesa	Distribuirea de materiale pentru informarea copiilor (drepturi și îndatoriri ale copiilor, servicii pe care copiii le pot accesa)	Număr materiale de informare distribuite	anual	DGASPC, SPAS, ISJ	Acțiune realizată
		Realizarea de campanii de informare/conștientizare a părinților cu privire la drepturile copiilor și la responsabilitățile familiei în creșterea, îngrijirea și educarea propriilor copii	Număr campanii de informare/conștientizare realizate	2014 - 2020	DGASPC, SPAS, ISJ	Acțiune realizată
1.3.2	Implicarea comunității în asigurarea respectării drepturilor copiilor	Activarea structurilor comunitare consultative	Număr de structuri comunitare consultative funcționale	2014 - 2020	APL	Acțiune permanentă

OBIECTIV GENERAL 2 – Respectarea drepturilor și promovarea incluziunii sociale a copiilor aflați în situații vulnerabile					
Obiectiv Specific - 2.1. Eliminarea barierelor de atitudine și mediu în vederea reabilitării și reintegrării sociale a copiilor cu dizabilități					
		Broșură informativă	2014 - 2015	DGASPC Centrul Județean de Asistență Psihopedago gică	Acțiune realizată
2.1.1 Dezvoltarea unui sistem integrat de depistare precoce și evaluare complexă a copilului cu dizabilități	Stabilirea unui traseu simplificat în vederea obținerii certificatului de încadrare în grad de handicap, a certificatului de orientare școlară și a planificării serviciilor		2014 - 2020	DGASPC	
2.1.2 Furnizarea de servicii integrate sociale, de sănătate și educaționale prietenoase și accesibile pentru copii cu dizabilități și familiile acestora	Dezvoltarea/îmbunătățirea serviciilor de abilitare/reabilitare destinate copiilor cu dizabilități		2014 - 2020	DGASPC, CJ, SPAS	La nevoie
2.1.3 Susținerea familiilor cu copii cu dizabilități în vederea creșterii și îngrijirii în familie	Înființarea de echipe mobile specializate în funcție de nevoile identificate Asigurarea de servicii de consiliere părinților copiilor cu dizabilități	Număr echipe mobile specializate Servicii de consiliere oferite	2014 - 2020	APL	În funcție de nevoile identificate
2.1.4 Dezvoltarea de atitudini pozitive în familie și societate, față de copii cu dizabilități	Informare completă și în limbaj accesibil a părinților copiilor cu dizabilități Organizarea de acțiuni de informare și comunicare	Informații în limbaj accesibil	permanent	DGASPC, SPAS	Acțiune permanentă
	Promovarea conceptului de abilitate versus dizabilitate	Pliant informativ distribuit	2014 - 2016	DGASPC	Acțiune realizată
	Formarea profesioniștilor care lucrează cu copii cu dizabilități	Profesioniști participanți la cursuri de formare	2014 - 2020	DGASPC, SPAS, ISJ	Acțiune permanentă
2.1.5 Creșterea incluziunii	Colaborarea cu Centrul Județean	Nr. copii cu CES, Nr.	permanent	DGASPC	Acțiune

educaționale a copiilor cu dizabilități și / sau cerințe educaționale speciale	de Asistență psihopedagogică pentru identificare copiilor cu CES și a copiilor care nu mai frecventează școala	copii care nu frecventează școala	Centrul Județean de Asistență Psihopedagogică	permanentă
Obiectiv Specific - 2.2. Reducerea decalajului de oportunități dintre romi și ne-romi				
2.2.1 Combaterea atitudinii negative a societății față de romi, în general și față de copiii romi în special	Campanie de informare și conștientizare a opiniei publice privind drepturile copilului în vederea eliminării discriminării copiilor de etnie roma		DGASPC, SPAS, ISJ	2014 - 2020
Obiectiv Specific - 2.3. Continuarea tranziției de la îngrijirea instituțională a copiilor la îngrijire comunitară				
2.3.1 Creșterea eficienței și eficacității actualului sistem de servicii de îngrijire de tip familial	Specializarea rețelei de asistență maternală pentru anumite categorii de copii (copii 0-3 ani, copii cu dizabilități, copii cu tulburări de comportament)	Numar asistenți maternali atestați pentru anumite categorii de copii	DGASPC, CJ	2014 - 2016
	Încurajarea și responsabilizarea asistenților maternali pentru desfășurarea de activități recreative și festive	Activități recreative și festive organizate	DGASPC	permanent
	Sprrijinirea asistenților maternali pentru a desfășura activități de dezvoltare de deprinderi de viață independentă cu copiii și de pregătire a reintegrării acestora	Activități desfășurate	DGASPC	permanent
	Oferirea de suport familiilor de plasament (consiliere) în creșterea și îngrijirea copiilor	Număr informări realizate	APL	permanent
2.3.2 Interzicerea instituționalizării copilului de vârstă 0 – 7 ani	Dezvoltarea rețelei de asistenți maternali	Nr. asistenți maternali noi angajați	DGASPC, CJ	2019 - 2020
				Acțiune permanentă
				Acțiune permanentă
				Acțiune permanentă
				Acțiune nou introdusă

	Deschiderea procedurii de adopție internă pentru toți copiii care nu au șansa de a crește alături de familia biologică sau lărgită în vederea evitării instituționalizării pe termen lung	Nr. copii cu deschidere de adopție	permanent	DGASPC	Acțiune permanentă
2.3.3 Dezvoltarea de servicii alternative la îngrijirea instituțională	Oferirea de sprijin metodologic SPAS-urilor pentru înființarea a cel puțin unui serviciu de îngrijire de zi (centru de zi, centru de consiliere, centru comunitar integrat, etc) la nivelul fiecărei unități administrativ teritoriale în funcție de nevoile identificate	Nr. informări transmise, nr. servicii existente	2014 - 2020	DGASPC, APL	Acțiune permanentă
	<i>Închiderea/reorganizarea centrelor de plasament în case de tip familial/apartamente</i>	<i>Centre închise, reorganizate</i>	2019 - 2020	DGASPC, CJ	Acțiune nou introdusă
2.3.4 Dezvoltarea abilităților de viață independentă ale copiilor, în vederea pregătirii acestora pentru părăsirea sistemului de protecție specială	Formarea personalului implicat în creșterea și îngrijirea copiilor din instituțiile de tip familial în dezvoltarea deprinderilor de viață independentă	Nr. personal format	2014 - 2020	DGASPC, CJ	Acțiune permanentă
	Asigurarea condițiilor de mediu pentru exercitarea deprinderilor de viață independentă, în instituțiile destinate protecției copilului	Acțiuni pentru dezvoltarea deprinderilor de viață independentă realizate	2014 - 2020	DGASPC	Acțiune permanentă
Obiectiv Specific - 2.4. Reducerea fenomenului copiii străzii					
2.4.1 Dezvoltarea serviciilor specializate destinate copiilor străzii, în acord cu nevoile existente	Colaborarea între instituții relevante având drept scop depistarea și intervenția precoce în cazul copiilor străzii	Număr convenții de colaborare încheiate	permanent	DGASPC, SPAS, IJP	Acțiune permanentă

	Întărirea echipei mobile din cadrul DGASPC prin convenții de colaborare cu Primăria/SPAS	Număr convenții de colaborare încheiate	permanent	DGASPC, APL	Acțiune permanentă
	Dezvoltarea de adăposturi de zi și de noapte și a centrelor de primire în regim de urgență pentru copiii străzii, în funcție de cazuistică	Număr adăposturi și centre de urgență create	2014 - 2020	APL	În funcție de cazuistică
2.4.2	Reducerea cauzelor ajungerii copiilor în stradă	Campanii de descurajare a cerșetoriei	2014 - 2020	DGASPC, SPAS, IJP	Acțiune realizată
	Colaborarea interinstituțională pentru intervenția imediată în cazul copiilor străzii și cu EIL pentru prevenirea exploatării prin muncă a copiilor	Număr campanii realizate Număr convenții de colaborare încheiate	permanent	DGASPC, EIL	Acțiune permanentă
Obiectiv Specific - 2.5. Încurajarea reintegrării sociale și familiale a copiilor în conflict cu legea și prevenirea recidivelor					
2.5.1	Dezvoltarea rețelei de servicii implicate în lucrul cu copiii aflați în conflict cu legea	Specializarea personalului implicat în investigarea cauzelor penale cu autori minori	Număr personal specializat	2014 - 2020 DGASPC	Acțiune permanentă
	Dezvoltarea serviciilor specializate pentru copilul care săvârșește fapte penale și care nu răspunde penal			2014 - 2020 DGASPC	
Obiectiv Specific - 2.6. Întărirea controlului consumului de droguri sau alte substanțe nocive în rândul copiilor și reducerea consecințelor acestui fenomen					
2.6.1	Conștientizarea de către copii, familie și comunitate a efectelor grave ale consumului de droguri sau de alte substanțe nocive în rândul copiilor	Desfășurarea de intervenții de prevenire prin activități de informare, educare și conștientizare în școală, comunitate împreună cu Centrul de prevenire și evaluare antidrog	Număr activități de informare, educare și conștientizare realizate	2014 - 2020 DGASPC, ISJ, APL	Acțiune permanentă

Obiectiv Specific - 2.7. Oferirea de sprijin adecvat copiilor cu părinți plecați la muncă în străinătate precum și persoanelor care îi îngrijesc						
2.7.1 Dezvoltarea de măsuri specifice și servicii de suport pentru copii cu părinți plecați la muncă în străinătate	Identificarea tuturor copiilor cu ambii părinți plecați la muncă în străinătate și raportarea acestora către SPAS pentru soluționarea cazurilor conf. Legii 272/2004 republicată	Nr. copii cu părinți plecați la muncă în străinătate	permanent	Primării, ISJ	Acțiune permanentă	
	Dezvoltarea de servicii de suport care să ofere consiliere copiilor cu părinți plecați la muncă în străinătate	Grupuri de suport organizate	2014 - 2020	APL, ISJ	Acțiune realizată	
Obiectiv Specific - 2.8. Prevenirea sarcinilor nedorite în rândul adolescenților						
2.8.1 Asigurarea de servicii de sănătate a reproducerii și planificare familială în rândul copiilor și adolescenților	Continuarea programului „Prevenirea sarcinilor nedorite” prin campanii de informare în rândul adolescenților cu privire la contracepție și acompanierea mamei tinere în vederea reducerii avorturilor sau a sarcinilor nedorite		2014 -	DGASPC, Fundația SERA	Acțiune realizată	
OBIECTIV GENERAL 3 – Prevenirea și combaterea oricăror forme de violență						
Obiectiv Specific - 3.1. Promovarea valorilor non-violente și implementarea unor acțiuni de sensibilizare						
3.1.1 Creșterea gradului de cunoaștere și de conștientizare de către copii, părinți, profesioniști și populația generală a tuturor formelor de violență	Campanii de schimbare a percepției colective cu privire la violență, cu accent pe impactul negativ asupra dezvoltării copilului	Acțiuni de informare realizate	2014 - 2020	DGASPC	Acțiune permanentă	
	Întărirea capacității și promovarea serviciului telefonul copilului de la nivelul DGASPC pentru		2014 - 2016	DGASPC		

	semnalarea tuturor situațiilor de violență asupra copilului și intervenție de urgență				
Obiectiv Specific - 3.2. Reducerea fenomenului violentei în rândul copiilor					
3.2.1 Întărirea capacității furnizorilor de servicii publice în ceea ce privește prevenirea și combaterea oricăror forme de violență asupra copilului	Colaborarea cu EIL în vederea prevenirii oricăror forme de violență asupra copilului	Nr. Cazuri violență asupra copilului confirmate	permanent	DGASPC EIL	Acțiune permanentă
	Organizarea de întâlniri interinstituționale pentru îmbunătățirea mecanismului de semnalare, intervenție și monitorizare a cazurilor de violență	Nr. întâlniri organizate	anual	DGASPC, Primăriei, ISJ	Acțiune permanentă
OBIECTIV GENERAL 4 – Încurajarea participării copiilor la luarea deciziilor care îi privesc					
4.1. Asigurarea accesului echitabil la informații adecvate pentru toți copiii	Îmbunătățirea modului de prezentare a informațiilor de pe site-ul DGASPC cu privire la serviciile oferite copiilor	Informații actualizate, îmbunătățite	permanent	DGASPC	Acțiune permanentă

PERSOANE ADULTE (PERSOANE CU DIZABILITĂȚI, VICTIME ALE VIOLENȚEI DOMESTICE, PERSOANE VÂRSTNICE)

OBIECTIV GENERAL 1 – Asigurarea accesului, pe bază de egalitate cu ceilalți cetățeni la toate resursele comunității - bunuri, servicii, inclusiv servicii publice					
			2014 - 2020	Instituții publice	Acțiune permanentă
1.1 Mediul fizic și infrastructură	Accesibilizarea căădrilor (locuințele private, instituțiile publice, spațiile pentru activități ocupaționale) prin implementarea standardelor minime obligatorii corespunzătoare				
1.2 Transport și mobilitate	Adaptarea mijloacelor de transport public astfel încât să răspundă cerințelor diferitelor grupuri de utilizatori (inclusiv a utilizatorilor cu mobilitate redusă, deficiențe de învățare, deficiențe senzoriale etc)		2014 - 2020	Firme de transport public	Acțiune permanentă
1.3 Informare și comunicare	Utilizarea unor modalități și formate de informare și comunicare diverse accesibile tuturor persoanelor cu dizabilități		permanent	DGASPC, Primării, alte Instituții publice	Acțiune permanentă
OBIECTIV GENERAL 2 - Exercițarea deplină a drepturilor civile, economice, politice, sociale, ca cetățeni ai României și respectiv, ai Uniunii Europene					
2.1 Viața independentă	Oferirea de servicii suport pentru dezvoltarea și practicarea deprinderilor de viață independentă (locuințe sociale, locuințe protejate)		2014 - 2020	Primării	Acțiune permanentă
	Încurajarea și sprijinirea participării persoanelor cu	Nr. Participanți la diverse activități	permanent	DGASPC, Primării	Acțiune permanentă

	dizabilități (atât din instituții, cât și din familii) la activități sportive, de recreere și culturale de masa	sportive, de recreere			
	Organizarea de activități de recreere la nivelul comunității	Activități realizate	2014 - 2020	Primării	Acțiune permanentă
2.2 Asistență individualizată personală	Dezvoltarea serviciului individualizat de asistență personală (asistent personal, asistent personal specializat, îngrijire la domiciliu)	Servicii noi create, Nr. asistenți personali angajați, număr asistenți personali profesioniști angajați	2014 - 2020	Primării	Acțiune permanentă
	Perfecționarea continuă a personalului implicat în activități de asistare personală	Nr. Asistenți personali participanți la formare	2014 - 2020	Primării	Acțiune permanentă
OBIECTIV GENERAL 3 - Asigurarea și promovarea condițiilor pentru deplina exercitare a drepturilor și libertăților cetățenești de către persoanele cu dizabilități, în condiții de nediscriminare în raport cu ceilalți membri ai societății					
3.1 Asigurarea unui sistem de asistență pentru muncă tuturor categoriilor de persoane cu dizabilități de vârstă activă	Informarea și consilierea persoanelor cu dizabilități, în mod special a copiilor și tinerilor cu dizabilități și a familiilor acestora, cu privire la resursele comunitare în domeniul ocupării forței de muncă, instituții responsabile, proceduri de accesare, facilități, servicii de sprijin, oferta și condițiile de muncă de pe piața competitivă a forței de muncă	Nr. Târgul locurilor de muncă pentru persoane cu dizabilități, nr. Persoane cu dizabilități participante la Bursa locurilor de muncă	2014 - 2020	DGASPC, AJOFM, Primării	Acțiune permanentă
OBIECTIV GENERAL 4 - Continuarea procesului de dezinstituționalizare/prevenire a instituționalizării în paralel cu și în baza extinderii și îmbunătățirii serviciilor bazate pe comunitate, atât în mediul urban cât și în mediul rural					
4.1 Creșterea calității vieții beneficiarilor de o măsură de	Atragerea de fonduri pentru realizarea unor lucrări de	Număr centre modernizate sau	2014 - 2020	DGASPC CJ	Acțiune permanentă

protecție într-un centru	reabilitare, modernizare a serviciilor existente destinate protecției speciale a persoanelor cu dizabilități	reabilitate			
	Implementarea standardelor de calitate în serviciile sociale destinate persoanelor cu dizabilități. Licențierea acestor servicii conform prevederilor legale	Număr de servicii acreditate și licențiate, standarde implementate	2014 - 2020	DGASPC	Acțiuni permanente
4.2 Extinderea și dezvoltarea asistenței personale pentru viață independentă	Formarea asistenților personali, asistenților personali specializați	Număr de asistență personali participanți la cursuri de formare	2014 - 2020	APL	Acțiuni permanente
4.3 Dezvoltarea serviciilor de prevenire a instituționalizării	Dezvoltarea serviciilor de îngrijire la domiciliu, de asistență medicală primară la domiciliu, a serviciilor de catering pentru persoanele cu dizabilități	Număr de servicii noi create	2014 - 2020	APL	În funcție de nevoile identificate
	Oferirea de sprijin metodologic SPAS-urilor pentru crearea unor centre de respiro și a unor centre de criză (prin asocierea mai multor SPAS-uri vecine) care să ofere protecție persoanelor cu dizabilități pentru o perioadă scurtă de timp	Informări transmise, Număr de servicii nou create	permanent	DGASPC, APL	Acțiuni permanente
4.4 Asigurarea compatibilității și continuității serviciilor de protecție socială destinate copilului și respectiv adultului cu dizabilități pentru optimizarea tranziției tinerilor	Dezvoltarea de centre de tranziție pentru tinerii cu dizabilități care părăsesc sistemul de protecție (unități locative asistate în comunitate)		2014 - 2020	Primării	

din sistemul de protecția copilului în sistemul de protecție socială pentru adulți						
4.5 Asigurarea transparenței privind proiectarea și aplicarea planurilor și programelor individuale de asistență și îngrijire -	Accesul persoanei cu dizabilități sau, după caz, al tutorelui, familiei, reprezentantului legal, la bazele de date care conțin toate informațiile privind parcursul persoanei cu dizabilități în sistemul de asistență socială	Acțiuni de informare realizate	permanent	DGASPC, Primărie	Acțiune permanentă	
OBIECTIV GENERAL 5 - Asigurarea măsurilor necesare pentru prevenirea și combaterea violenței domestice						
5.1 Măsuri pentru prevenirea și combaterea violenței în familie	Colaborarea interinstituțională pentru intervenție rapidă în situații de violență domestică	Echipe locale constituite	permanent	DGASPC, Primărie, IJP	Acțiune permanentă	
	<i>Dezvoltarea de servicii de suport pentru victimele violenței domestice (adăpost pentru victimele violenței, locuințe protejate) în funcție de cazuistică</i>	<i>Servicii create</i>	2019 - 2020	DGASPC, CJ, Primărie	Acțiune nou introdusă	
OBIECTIV GENERAL 6 - Creșterea calității vieții persoanelor vârstnice						
6.1 Creșterea calității serviciilor oferite în centrele pentru vârstnici	Asigurarea îngrijirii și protecției persoanelor vârstnice aflate în centre cu personal specializat	Nr. Personal specializat angajat	permanent	DGASPC, Primărie, ONG	Acțiune permanentă	
	Implementarea standardelor de calitate în serviciile sociale destinate persoanelor vârstnice. licențierea acestor servicii conform prevederilor legale	Servicii licențiate, standarde implementate	permanent	DGASPC, Primărie, ONG	Acțiune permanentă	
6.2 Susținerea implicării active a persoanelor vârstnice în	Organizarea de sesiuni de informare și implicare a	Nr. De sesiuni de informare realizate	permanent	DGASPC, Primărie,	Acțiune permanentă	

viața socială	persoanelor vârstnice în luarea deciziilor și a măsurilor care le afectează viața			ONG	
---------------	---	--	--	-----	--

Listă abrevieri

DGASPC – Direcția Generală de Asistență Socială și Protecția Copilului

APL – Autorități Publice Locale

ISJ- Inspectoratul Școlar Județean

IJP – Inspectoratul Județean de Poliție

CJ – Consiliul Județean